

KAROLÍNSKA ARCHITEKTÚRA – K OTÁZKAM JEJ VPLYVU A RECEPCIE

BIBIANA POMFYOVÁ

Keywords: *early medieval architecture, Great Moravia, Carolingian Period, medieval Hungary, westwork, matroneum, church*

Abstract: *Carolingian architecture – on the problems of its influence and reception. The paper is dealing with two problems rooted in Carolingian architecture: 1. Double-chancel layouts of the Carolingian period are known only from the territory of Frankish Empire; the only exception might be the deserted Great Moravian church at Sady near Uherské Hradiště. The reception of a western apse may have represented here a reference to Roman architecture, as it was with Carolingian churches. 2. The traditional interpretation considered the matroneum in the Charlemagne's Chapel in Aachen an imperial loge, and in the same way also the westworks were interpreted. This theory was followed by a thesis on manorial matronea in Romanesque churches: similarly as the westworks should have served the emperor, the matronea would be intended for local manorial lords. In both cases a critical re-evaluation is highly needed. The contemporary interpretations of both westworks and matronea are focused above all on liturgical purposes. In the liturgical context also the social representation of secular patrons can be explained.*

Karolínska doba predstavuje v dejinách západokresťanskej architektúry jednu z kľúčových períód. Na území Franskej ríše prebiehalo v tomto čase intenzívne hľadanie a vytváranie nových stavebných riešení, ktoré podstatne ovplyvnili ďalší vývoj. Stačí, ak spomenieme dvojhórové dispozície, westwerky, recepciu a rozvíjanie krýpt, formovanie kláštornej schémy. Každá z uvedených architektonických tém by si zaslúžila pozornosť aj vo vzťahu či už k územia Slovenska, alebo okolitých regiónov. S ohľadom na obmedzený priestor sú nasledujúce riadky venované dvom problémovým okruhom. Obidva súvisia s inovatívnym riešením západných častí kostolov.

Dvojhórové kostoly

V súvislosti s mimoriadnym tvorivým úsilím karolínskeho obdobia, v ktorom osobitnú úlohu hrala inšpirácia neskorootantským umením, sa hovorí o *karolínskej renesancii*. Zvlášť vo vzťahu k architektúre sa však objavuje – podľa niektorých názorov ako adekvátnejší – aj termín *renovatio* – obnova¹. Je to dobový termín, ktorý mal v prvom rade politické konotácie. Vyjadroval snahu franských panovníkov rozširovať a budovať svoju ríšu ako pokračovateľku Rímskeho impéria (*renovatio imperii*). Aplikácia pojmu *renovatio* na oblasť architektúry (resp. výtvarného umenia) vyjadruje, že spomenuté tvorivé úsilie nie je možné pochopiť bez tohto politického kontextu.

Karolínska sakrálna architektúra sa utvárala ako neoddeliteľná súčasť politicky podmienenej cirkevnej reformy, ktorá prebiehala vo Franskej ríši už za Pipina Krátkeho a vrcholila za Karola Veľkého a Ľudovíta Pobožného. Je dobre známe, že kľúčovým momentom tak v politickom programe franských panovníkov, ako aj v samotnej cirkevnej reforme bola orientácia na Rím². Zväzok s Rímom – nositeľom apoštolského primátu a z neho nárokovanej univerzálnej autority – bol pre franských vládcov prostriedkom, ako legitimizovať svoju moc. Prepojenie svetskej moci so sakrálnou sférou a jej rituálne vyjadrenie tiež v náboženských obradoch (napr. už len v podobe častých príhovorov za cisára v modlitbách) urobilo z cirkevnej reformy jednu z kľúčových štátnych úloh. Reforma sa dotýkala všetkých oblastí cirkevného života, najmä však liturgie, keďže vo vysoko ritualizovanej ranostredovekej spoločnosti mali obrady mimoriadne významný deklaratívny charakter. Cieľom reformy bolo zjednotiť cirkevné obrady podľa vzoru Ríma ako záruky správnych náboženských noriem. Toto úsilie sa prejavilo vo všetkých rovinách: počnúc odpisovaním liturgických kníh, cez úpravu liturgického kalendára, pohybovú stránku obradov, transport relikvií rímskych svätcov do významných franských kostolov až po detaily, ktoré sa nám z dnešného pohľadu môžu zdať kuriózne, ako je napr. požiadavka, aby kňazi nosili počas bohoslužby rovnaké sandále, aké sa nosili v Ríme. Architektúra mala celému daniu vytvoriť náležité reprezentatívny a vyhovujúci rámec. Je nepochybné, že niektoré stavebné typy (dvojhórové kostoly, westwerky), či známy plán kláštora zo St. Gallen vznikli ako výsledok hľadania optimálnych stavebných riešení pre nové formy obradov a cirkevného života vôbec. Nové formy preto, pretože rímsku liturgiu nebolo možné prevziať v plnom rozsahu a doslovne ju praktizovať v odlišnom kultúrnom prostredí s hlboko zakorenenou tradíciou galikánskej cirkvi. Recepčia rímskej liturgie sa mohla odohrať jedine na princípe *pars pro toto*, formou tzv. *citátov*, teda špecifických motívov, ktoré boli zasadené do domáceho kontextu, čím sa vytvárala nová podoba tzv. fransko-rímskej liturgie. Tieto špecifické motívy však postačovali ako znaky pravovernosti, *sprítomňujúce* rímsku liturgiu ako celok.

¹ Jacobsen 1988, 317 a n.

² Napr. Häussling 1973; Klauser 1974; Bullough 1999

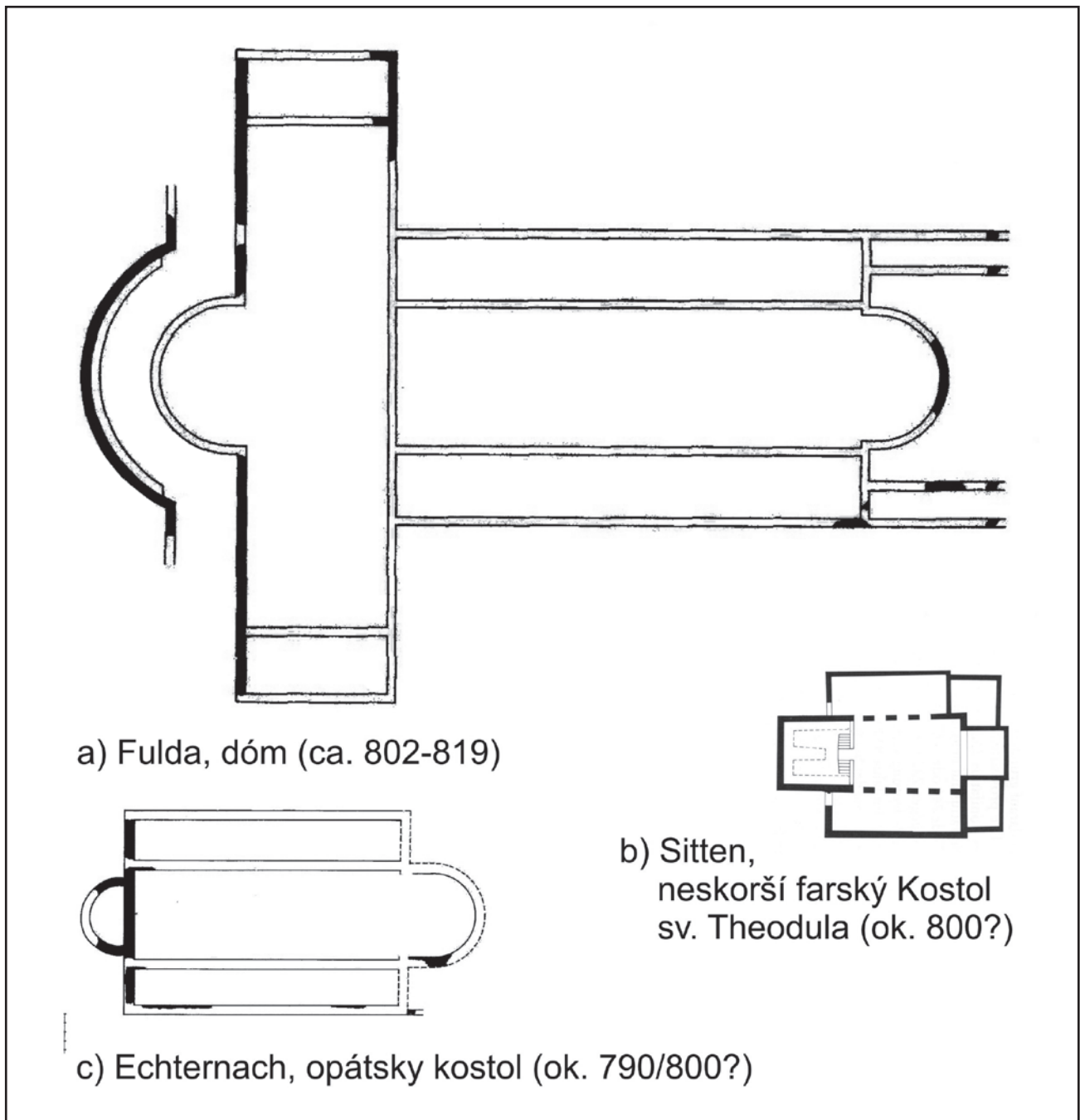

Obr. 1 Príklady karolínskych dvojchórových dispozícií (podľa W. Jacobsena 1992)

Pokiaľ ide o architektúru, najlepšie je tento proces, v ktorom sa tradícia spájala s inováciami, doložitelný na tzv. dvojchórových dispozíciách (obr. 1). Išlo o kostoly, ktoré mali dve svätyne (chóry): jednu orientovanú smerom na východ, druhú na západ. Tento stavebný typ vznikol ako špecifikum karolínskej architektúry. Sú síce známe aj staršie, neskoroantické príklady v severnej Afrike, Sýrii, Španielsku, spojitost' medzi nimi a karolínskymi kostolmi je však otázna³. Karolínske dvojchórové dispozície (Saint-Maurice d'Agaune, Kolín, Fulda, Sitten, Reichenau-Mittelzell, Paderborn, Echternach, Hersfeld /?/) je potrebné chápať ako produkt duchovnej klímy vo Franskej ríši v období, keď kulminovalo úsilie o recepciu rímskych vzorov (obdobie vlády Karola Veľkého a Ľudovíta Pobožného). Všetky tieto kostoly mali pôvodne iba jednu, východne orientovanú svätyňu. Ich dvojchórová dispozícia vznikla prestavbou, ktorej súčasťou bolo dodatočné vybudovanie západnej apsidy⁴ podľa vzoru rímskych kostolov – v prvom rade Lateránskej baziliky a Baziliky sv. Petra s apsidami orientovanými na západ. Nešlo pritom len o formálny odkaz na rímsku architektúru, ale o riešenie spojené s liturgickou praxou. Dôsledná aplikácia niektorých obradov podľa rím-

³ Jacobsen (1992, 191-193, 243) ju odmietol, D. v. Winterfeld (Jacobsen – Lobbedey – Winterfeld 2001, 281) ju predpokladá, U. Lobbedey (2002, 166) sa stavia k tejto otázke neutrálne.

⁴ W. Jacobsen (1992, 244) rozlíšil dve časové vrstvy, kedy dochádzalo k dvojchórovým prestavbám: medzi rokmi 787 – 802 a okolo 830/36.

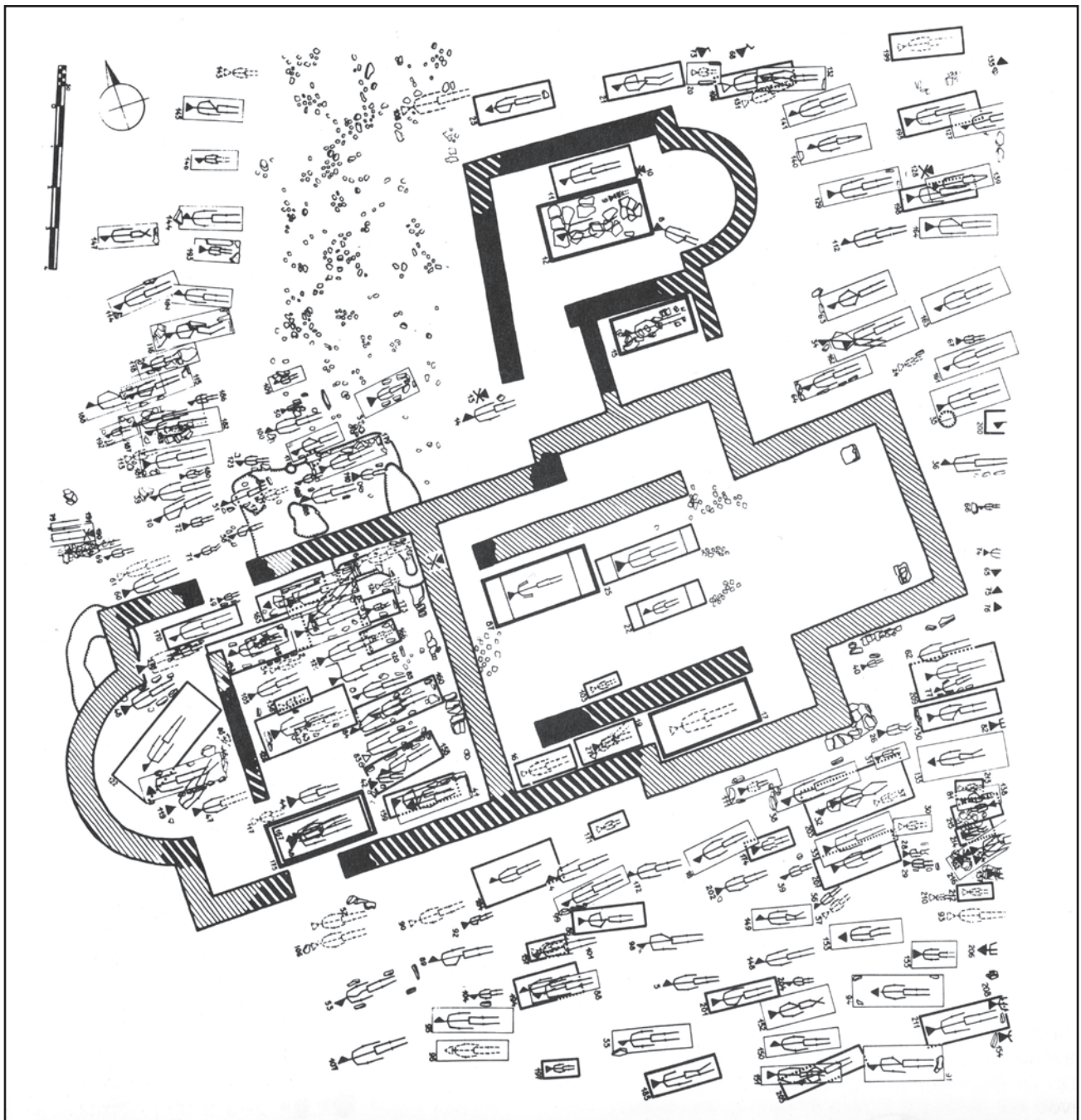

Obr. 2 Pôdorys veľkomoravského kostola v Sadoch pri Uherskom Hradišti (podľa L. Galušku 1996)

skeho vzoru prinášala totiž vo východných svätyniach franských kostolov určité problémy – neumožňovala správny pohyb vo vzťahu ku svetovým stranám. Napríklad počas eucharistickej bohoslužby mal celebrujúci kňaz na začiatku hymnu *Gloria in excelsis Deo* pohliadnuť smerom na východ. V rímskych kostoloch to znamenalo, že pohliadol smerom k veriacim, vo franských východne orientovaných kostoloch sa ale musel, otočený chrbtom k veriacim, pozeráť do apsidy⁵. Výstavba západných apsid predstavovala jednu z možností, ako podobné rozporuplné situácie vyriešiť. V dvojchórových kostoloch bolo možné sláviť omšu tak pri východnom oltári podľa franských zvyklostí, ako aj pri západnom oltári podľa predlohy pápežskej liturgie⁶. Nadväznosť na rímske vzory najlepšie ilustruje opátsky Kostol sv. Salvátora a Bonifáca vo Fulde. Trojlodová bazilika s východnou apsidou bola po roku 802 prebudovaná pod vedením opáta a architekta Ratgara podľa vzoru Baziliky sv. Petra tak, že jej západnú časť rozšírili o priečnu loď a druhú

⁵ Jacobsen 1992, 250-258

⁶ Jacobsen 1999, 631. V oboch prípadoch kňaz celebroval smerom na východ: vo východnej svätyni stál pred oltárom, v západnej za oltárom, otočený smerom k veriacim. V karolínskom období nebolo postavenie kňaza pri oltári striktné dané, možné boli obidva spôsoby, i keď častejšie a obvyklejšie bolo postavenie pred oltárom umiestneným na východnej strane (Braun 1924, 414-415; Lobbedey 2002, s. 164, pozn. 5; k umiestneniu oltárov v karolínskych kostoloch Jacobsen 1992, 257).

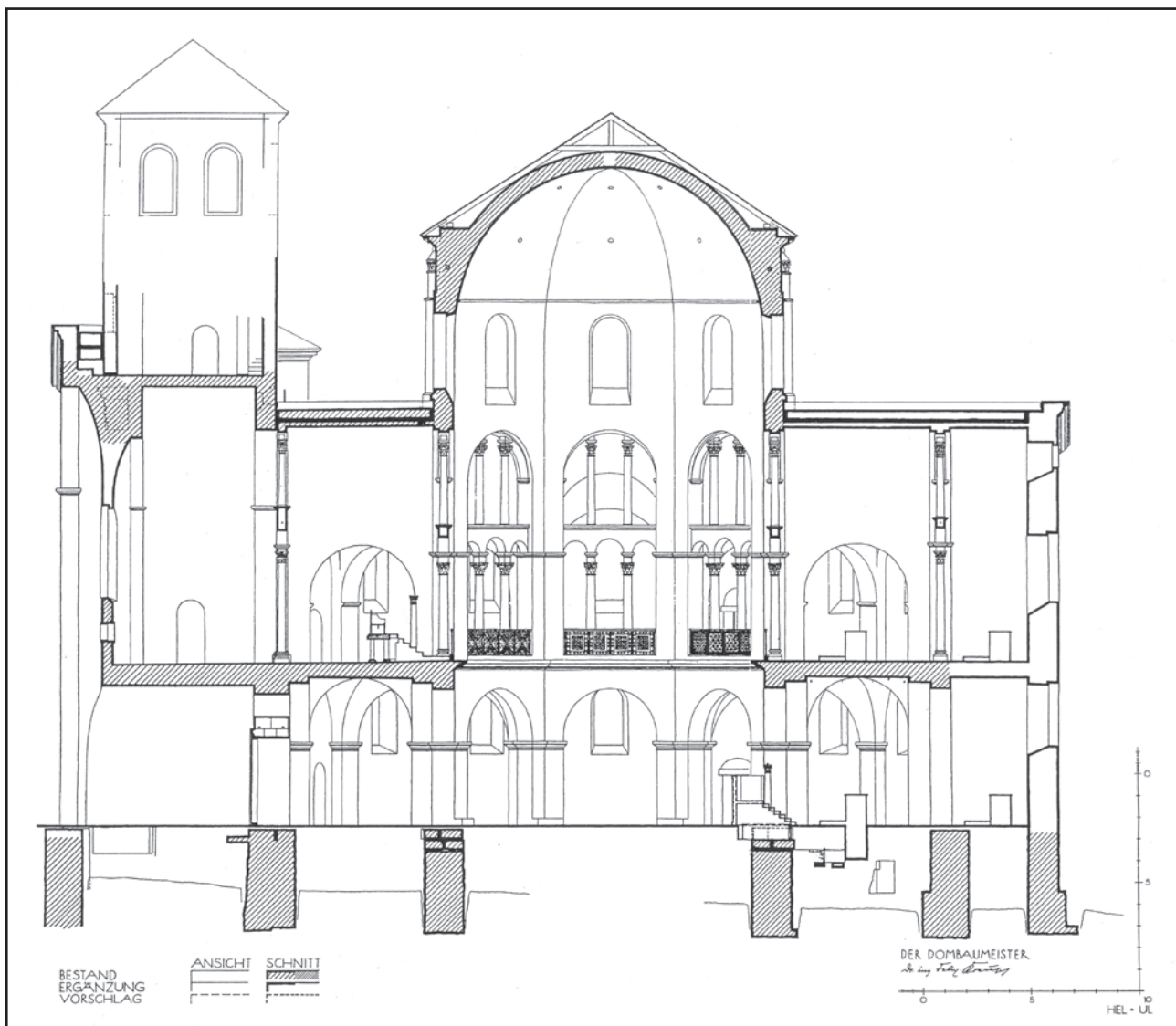

Obr. 3 Kaplnka Karola Veľkého v Aachene (podľa B. Brenka)

apsidu. Rozmery transeptu pritom vychádzali z rozmerov priečnej lode Svätopeterskej baziliky. Písomné pramene výslovne uvádzajú, že stavebné aktivity tu prebiehali *more romano* – na rímsky spôsob. Takto prestavaný kostol umožnil nielen sláviť omšu podľa rímskeho vzoru, ale aj umiestniť uctievaný hrob sv. Bonifáca do západnej apsidy – podľa vzoru hrobu sv. Petra⁷. Západná strana kostola s vlastným oltárom a relikviami fungovala ako liturgický a kultový protipól východnej svätyne.

Dôležité je zdôrazniť ešte jednu súvislosť. Počet oltárov sa v týchto kostoloch neobmedzoval na dva – umiestené v oboch apsidách. Napr. vo Fulde bolo v rôznych častiach kostola (apsidách, kryptách, lodiach, ramenách transeptu) umiestnených 12 oltárov⁸, na pláne kláštora zo St. Gallen je v pôdoryse taktiež dvojchórového kostola zakreslených 17 oltárov (ďalšie štyri sú vo vežiach a vedľajšom kostole). Takéto vybavenie umožnilo rozvinúť procesiovú stránku liturgie, na ktorú sa kládol mimoriadny dôraz. I v tomto prípade hrala dôležitú úlohu predloha mesta Rím. Avšak pokiaľ v Ríme sa procesiová, či presnejšie tzv. stacionárna liturgia, viazaná na rôzne sakrálne miesta, odohrávala medzi jednotlivými kostolmi mesta, v prípade franských kostolov a kláštorov mohla byť koncentrovaná do priestoru vymedzeného kostolnými (kláštornými) múrmi: na princípe *pars pro toto* tu ako plnohodnotné svätyne (východiská, zastávky a ciele procesií, stanovišťa bohoslužieb) fungovali oltáre, ktoré svojimi relikviami a patrocíniami neraz odkazovali na mesto Rím (sv. Salvátor, Peter a Pavol, rímski mučeníci). Významné kostoly a kláštory tak mohli pestovať *mestskú, rímsku* liturgiu⁹. Sta-

⁷ Krautheimer 1942; Jacobsen 1992, 193-194, 249; Jacobsen 1996, 117-122, 125-126. U. Lobbedey (2002, 166-178) pripúšťa inšpiráciu Rímom v konkrétnych prípadoch (najmä Fulda, plán zo St. Gallen), ako k všeobecne platnému vysvetleniu sa však k tejto motivácii stavia skepticky; v dvojchórových dispozíciách vidí najmä jednu z možností pre rozvinutie liturgie, viazanej na viaceré miesta v kostole. K tomu je však potrebné doplniť slová A. A. Häusslinga, že bohoslužba karolínskeho obdobia bola principiálne „rímska“ (2002, 154). Pozri tiež nasledujúci text.

⁸ Jacobsen 1996, 122-124

⁹ Na príklade plánu zo St. Gallen Häussling 2002.

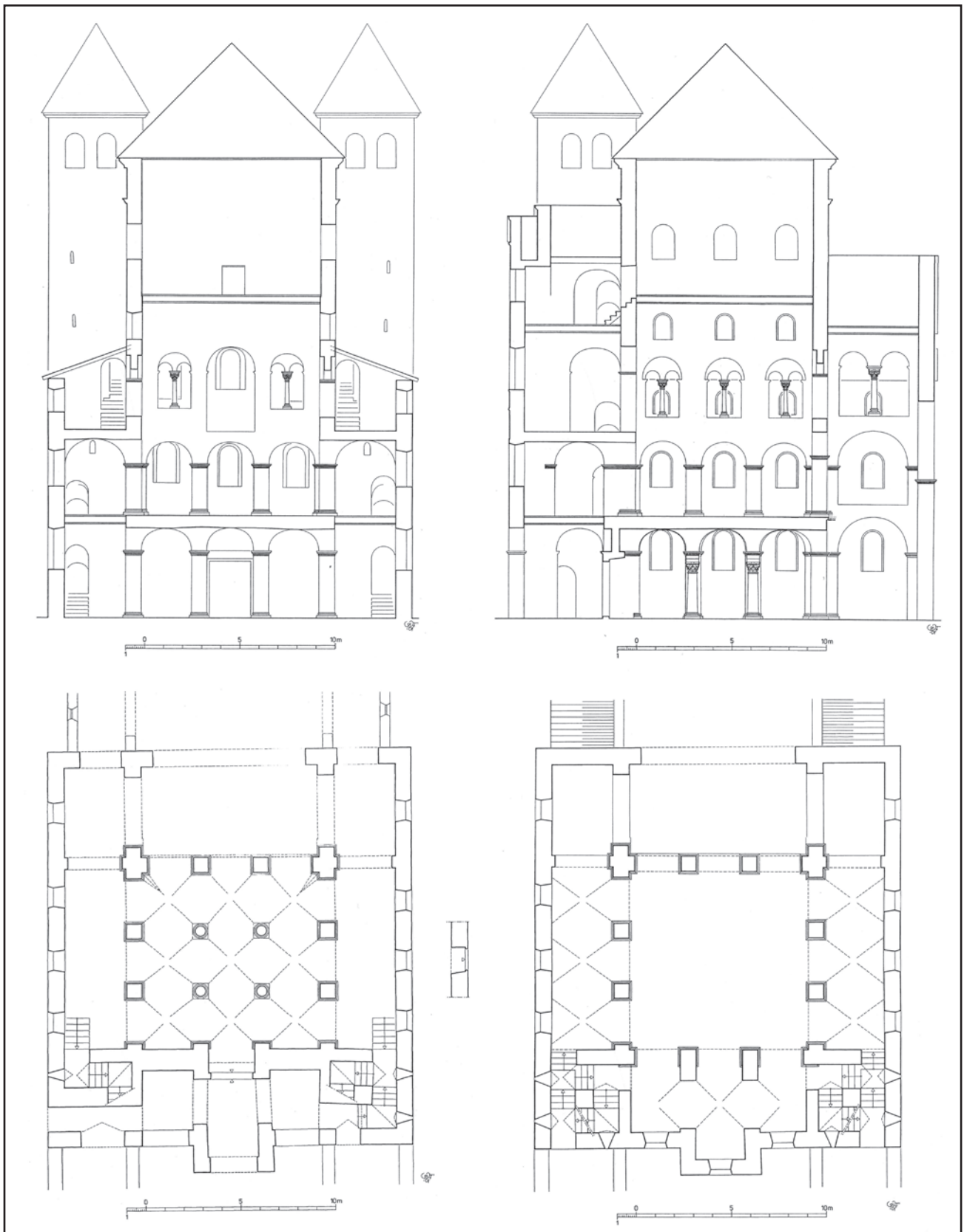

Obr. 4 Rekonštrukcia pôvodného stavu karolínskeho westwera v Corvey (podľa H. Claussen)

cionárna liturgia, multiplicita oltárov a ich vplyv na architektúru predstavujú komplikovaný historický fenomén, ktorý mal viacero zdrojov (nielen Rím) a netýkal sa iba dvojchórových dispozícií. Pre nami sledované súvislosti však stačí poznamenať, že i v tomto ohľade vytvorila reformovaná karolínska liturgia základy, na ktoré potom nadviazal ďalší vývoj v podobe monastických reformných prúdov 10.-11. storočia.

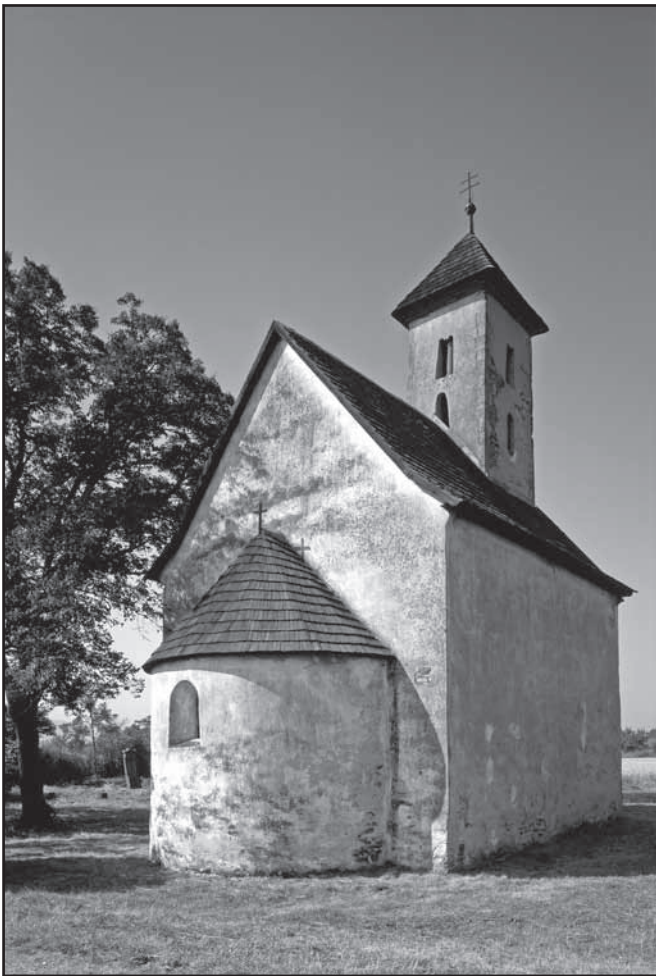

Obr. 5 Emporový kostol v Sedmerovci – Pominovci, 12. stor.
(foto: ÚDU SAV, P. Breier 2006)

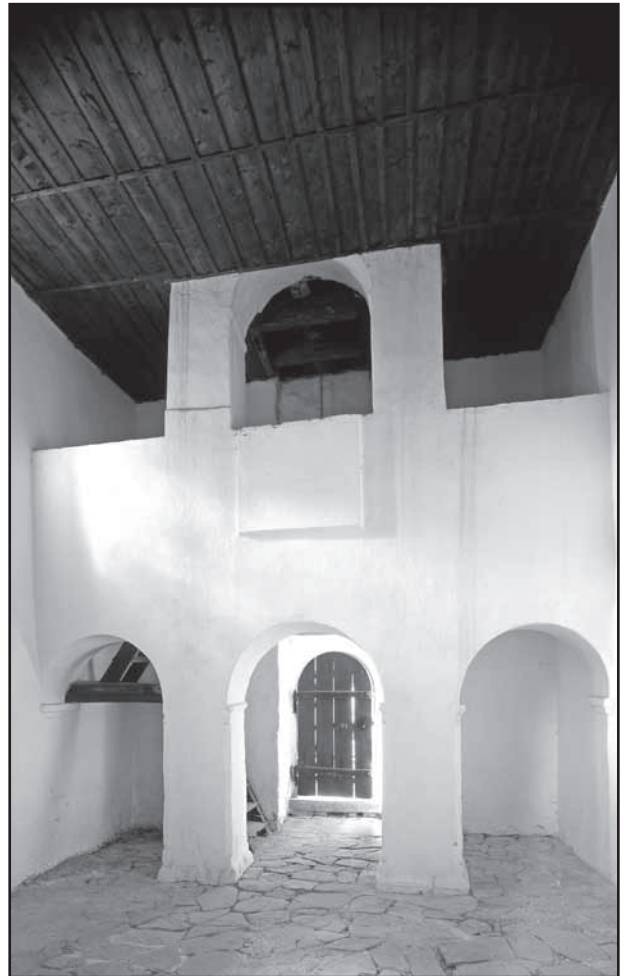

Obr. 6 Západná empóra kostola v Sedmerovci – Pominovci (foto: ÚDU SAV, P. Breier 2006)

Dvojchórové dispozície sú v karolínskom období doložené len na území Franskej ríše, aj to iba u relatívne malého počtu stavieb. Pokiaľ mi je známe, jediná výnimka, ktorá za súčasného stavu bádania prichádza do úvahy, je stavebný komplex v Sadoch pri Uherskom Hradišti (obr. 2). Neobvyklá dispozícia, zachytená len na úrovni pôdorysu, pozostávala zo staršieho, východne orientovaného kostola s pravouhlou svätyňou a priečne vystupujúcimi krátkymi ramenami (zač. 9. stor.), ktorý bol po určitom čase (okolo polovice až v 70. rokoch 9. stor.) rozšírený o západnú časť ukončenú polkruhovou apsidou¹⁰. Existuje niekoľko interpretácií nadzemnej štruktúry zaniknutého sakrálneho komplexu¹¹. Podľa jednej z nich mohlo ísť o dvojchórovú dispozíciu vybudovanú podľa karolínskych vzorov¹². Recepčia dvojchórovej dispozície sa mohla na Veľkej Morave odohrať v analogickom politicko-liturgickom kontexte ako vo Franskej ríši. Ako je známe, orientácia na Rím zohrala na Veľkej Morave kľúčovú úlohu v politickom emancipačnom procese a zanechala vplyv aj v liturgii. Západná apside sadského kostola tu mohla byť taktiež chápaná ako citát rímskeho vzoru¹³.

¹⁰ V ďalšej etape, resp. etapách (3. štvrtina 9. stor.) bola ku kostolu pristavaná severná kaplnka a na západnej strane vybudovaná samostatne stojaca centrálna stavba. K jednotlivým fázam a ich datovaniu Galuška 1996, 30-75.

¹¹ Sumárne Galuška 1996, 23-29

¹² Charvát 2001; Vančo 2001

¹³ Obširnejšie k tomuto problému, s ďalšími argumentmi a odkazmi na literatúru Pomfyová 2005/a, 115-130. Zostáva samozrejme otvorených mnoho otázok okolo hrobov v západnej časti kostola a dodatočne vstavanej priečky pred apsidou. Ani tieto však nemusia predstavovať principiálny problém pre uvedenú interpretáciu vzhľadom na dobovú túžbu veriacich byť pochovaní čo najbližšie k oltárom a relikviám v kostoloch (Kötting 1988). Zvyk budovať chórové, kňaziskové, resp. oltárne priečky bol počnúc najstaršími kresťanskými sakrálnymi stavbami (bazilika v Tyre, po 313) rozšírený v rôznych regiónoch tak v stredomorských, ako napr. aj v alpských oblastiach (početné príklady uvádza napr. Sennhauser (ed.) 2003). I keď vo väčšine prípadov bol vchod k oltáru uprostred priečky, existujú analógie aj k stredovo umiestnenej priečke (tak ako v Sadoch), napr. v Teurnii (5. stor.), Bischofshofene (8. stor.) (Sennhauser (ed.) 2003, zv. II, 418-419 [F. Glaser], obr. 17, 451 [F. Moosleitner]). Téma o dvojchórovej dispozícii nemusí pritom nutne znamenať, že v karolínskej architektúre mala svoje východisko celá dispozícia sadského kostola, teda aj jeho staršia východná časť. Podobne ako Franská ríša boli zaiste aj centrá Veľkej Moravy prostredím, kde dochádzalo v oblasti liturgie aj architektúry k hľadaniu a experimentu, kde sa inovácie stretli s tradíciou rôzneho pôvodu. Svedčí o tom nielen tzv. slovanská liturgia, ale aj pôdorysy kostolov, ku ktorým sa v nejednom prípade ťažko hľadajú presnejšie analógie. V prípade východnej časti sadského kostola sú podľa môjho názoru hypotézy (sotva môžeme prekročiť ich rovinu) o južnom, dalmátsko-istrijskom vplyve rovnocenné úvahám o vplyve západnom. Pôdorys v tvare kríža bol v prvej polovici 9. stor. súčasťou rôzne koncipovaných dispozícií tak v byzantsky, ako aj v Ríme ovplyvnenej architektúre rôznych oblastí, vrátane Franskej ríše (ťažko ale súhlasiť s názorom P. Charváta 2001, 83-84, že predlohou bol kostol v Aniane; vztýha sa naň síce dobové označenie *figura crucis*, reprezentoval však iné priestorové riešenie, než sa

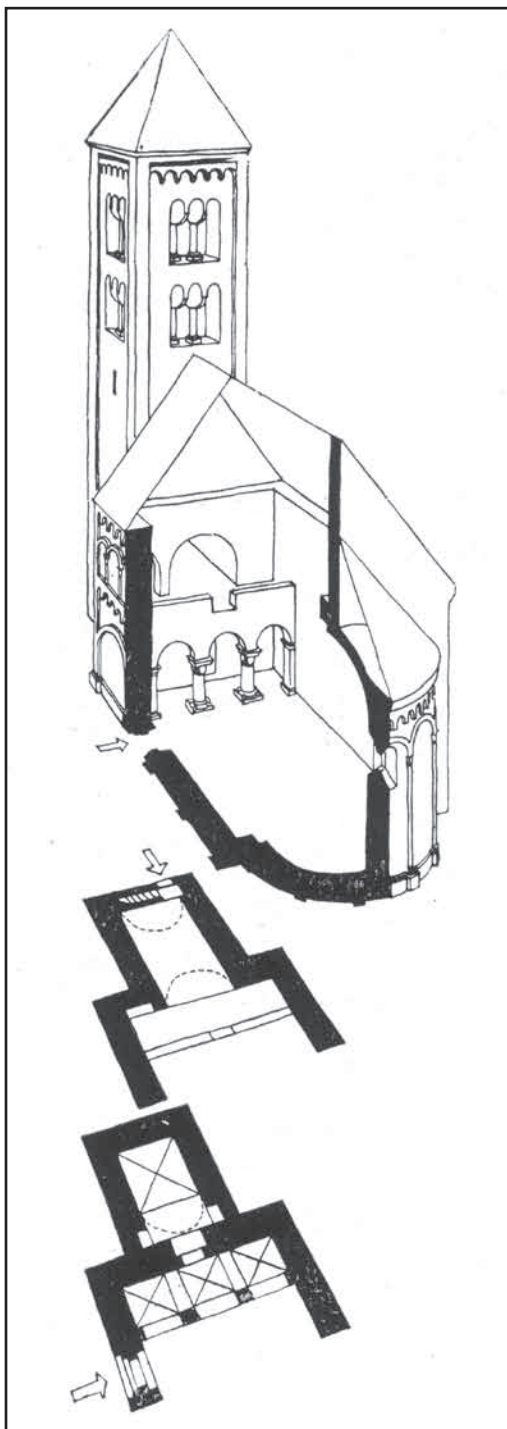

Obr. 7 Kostol sv. Jakuba v obci Jakub pri Kutnej Hore (podľa Mencla 1965)



Obr. 8 Sedílie na empore býv. benediktínskeho opátskeho kostola v Jáku (foto: KÖH Budapešť, č. 000.747ND)

Výraznejšie sa vplyv karolínskych dvojchórových kostolov prejavil v nasledujúcich storočiach. Na karolínske predlohy programovo nadviazala otónska architektúra (Hildesheim, Gernrode, Quedlinburg, Worms, Bamberg a i.) a dvojchórová stavebná schéma sa – ako charakteristická forma románskej architektúry najmä v nemecky hovoriacich regiónoch – uplatnila na významných stavbách aj v neskoršom období. Hoci sú konkrétne funkcie jednotlivých dvojchórových dispozícií predmetom hypotéz, nepochybuje sa, že mali prioritne liturgické využitie¹⁴. Pod otónskym vplyvom sa začiatkom 11. storočia dostal tento stavebný typ opäť do prostredia nám veľmi blízkeho. Ako ukázal archeologický výskum v 90. rokoch 20. storočia, dvojchórovú, veľkorysú riešenú dispozíciu, s kryptou prinajmenšom pod západným chórom, mal opátsky kostol v Pannonhame, realizovaný pravdepodob-

dá očakávať v Sadoch – typ kostola s bočnými kaplnkami, bol predchodcom tzv. bazilik s celami, Jacobsen 1992, 271-272, 303 a n.). V každom prípade predstavujú interpretačný problém interiérové murované pásy. Ich interpretácii ako súčasť konštrukčného (klenbového) systému nemusí odporovať skutočnosť, že bočné koridory mali v tom prípade šírku len 70cm; viaceré zachované predrománske kostoly dalmátsko-istrijskej oblasti majú bočné koridory široké 40-70cm (napr. Kostoly sv. Lovra v Zadare, sv. Nikolu v Splitě). Alternatívnou interpretáciou, ktorá si zasluhuje pozornosť, je názor P.Charváta (2001, 83), že išlo o základy chórových lavíc. Murované, rôzne situované lavice sú v predrománskej architektúre známe: napr. pozdĺž bočných stien malého kláštorného kostola v dalmátskej lokalite Rižnice s počiatkami v 6. stor. (Pavić 2004, 60, 211-212); v južnom krídle ambitu kláštora v Reichenau (pol. 8. stor. – 9. stor., š. základov cca 1m; Zettler 1988, pôdorys na s. 172, 175, 178); pri východnej stene pravouhlej svätyně kostola toho istého kláštora (fáza ok. pol. 8. stor., Zettler 1988, 170-171, analogická situácia ako predpokladaná kňazská lavica pri východnej stene východnej svätyně sadského kostola, Galuška 1996, 72-73; nemuselo ísť priamo o biskupskú lavicu); zrejme tiež vo Fulde, v časti križovej chodby koncentricky obiehajúcej okolo západnej apsidy kostola (819-822, Jacobsen 1996, 126); zakreslené na rôznych miestach plánu zo St. Gallen – v tomto prípade samozrejme nevieme, či mali autori na myslí murované lavice.

¹⁴ Jacobsen – Lobbedey – Winterfeld 2001, 281. Okrem potreby umiestniť viac oltárov, alebo potreby druhého mníšskeho chóru (v závislosti od poslania kostola) sa o druhom chóre uvažuje najmä ako o mieste pre pestovanie kultu významného svätca, zakladateľa kostola, či donátora (Binding 1986).

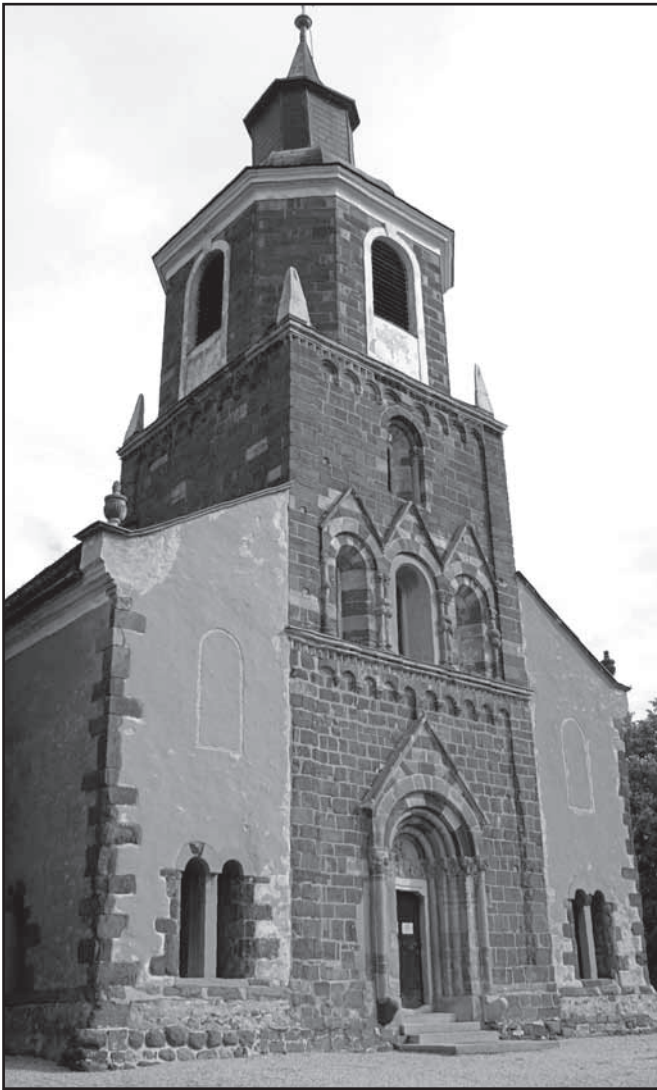

Obr. 9 Západná fasáda kostola vo Felsőörs (foto: B. Pomfyová 2009)

kostolov, mali vzniknúť ako cisárske kostoly – symboly pripomínajúce panovníkovu moc, miesta, kde cisár počas svojich návštev pestoval súkromnú bohoslužbu a odkiaľ sa prizeral verejnej bohoslužbe celebrovanej v bazilike, na ktorú sa westwerk napájal²⁰. Na westwerky mali potom formálne aj obsahovo nadviazať románske kostoly s typickými západnými vežovými priečeliami, ktoré boli v interiéri častokrát prepojené s emporou. Na konci tohto reťazca sa ocitajú početné vidiecke jednolodové kostoly s charakteristickými západnými emporami, rozšírené aj na našom území (obr. 5, 6). Tak ako mal byť westwerk kostolom cisára, tak mali západné emporie kostolov aj v tých najodľahlejších obciach slúžiť miestnemu zemepánovi ako privátne kaplnky a výsadné miesta, odkiaľ počas omše sledoval dianie pri hlavnom oltári vo východnej apside. Teória o westwerku poskytla dôležité impulzy téze o *panskej empore*²¹.

ne ešte za Štefana I.¹⁵ O niečo neskôr bola dvojchórová stavebná schéma realizovaná aj v prípade katedrálneho kostola (1060-1096) a vyšehradskej baziliky (70. roky 11. stor.) v Prahe,¹⁶ ako aj katedrály v Krakove na Waweli (1090-1142)¹⁷.

Kaplnka v Aachene – westwerk – „panská“ empora

Asi najznámejšou karolínskou stavbou je palácová kaplnka Karola Veľkého v Aachene (obr. 3). Celý rad interpretácií sa pokúša objasniť formálnu aj významovú stránku tejto stavby. Všetky sa ale zhodujú v tom, že predstavovala manifestáciu mocenských a reprezentatívnych nárokov Karola Veľkého. Vzápätí po svojom vzniku sa stala prototypom hodným napodobňovania. Počas celého stredoveku vznikali stavby, ktoré na ňu nejakým spôsobom nadväzovali¹⁸. Recepčia vzoru sa pritom odohrávala rôznym spôsobom. Výskum stredovekej architektúry rozpoznal vplyv aachenskej kaplnky nielen u stavieb, kde je potvrdený písomnými prameňmi alebo nepochybnými architektonickými citátmi, ale aj v menej jednoznačných súvislostiach¹⁹. Tak sa aachenská kaplnka stala súčasťou tézy o westwerkoch a v konečnom dôsledku aj o tzv. panských emporách.

Na empore kaplnky, v jej západnej časti prepojenej s trojvežovou predstavbou, dodnes stojí trón, tradične považovaný za pôvodný trón Karola Veľkého, pričom aj jeho situovanie na empore je považované za autentické. Z tejto situácie vychádzal všeobecne akceptovaný názor, že západná časť empory bola cisárskou lôžou, najprestižnejším miestom, odkiaľ Karol Veľký, vyvýšený nad všetkými ostatnými, sledoval bohoslužbu. Vychádzajúc z aachenského vzoru mala myšlienka západnej empory ako reprezentatívneho miesta určeného pre panovníka dosiahnuť svoj formálny vrchol ešte v karolínskom období v podobe tzv. *westwerkov*. Mohutné viacposchodové vežovité stavby s centralizujúcou dispozíciou, vybudované na západnej strane niektorých významných

¹⁵ Takács 2000; Takács, Imre: Pannonhalma, in: Takács (ed.) 2001, 316–320. Západnú apsidu mala zrejme aj katedrála vo Váci. Ďalšou dvojchórovou stavbou na území stredovekého Uhorska, vybudovanou pravdepodobne v 12. stor., bol kostol kláštora Szermonostor, nadväzujúci snáď na vzor Pannonhalmy (Marosi 1996, 20; Takács, Imre: Szermonostor, in: Takács (ed.) 2001, 383–389).

¹⁶ Dragoun 2002, 28-31, 45-47. Západný pravouhlý chór určený pre mníšky vznikol pri prestavbe po r. 1142 aj v prípade Baziliky sv. Juraja kláštora benediktínok na Pražskom hrade (tamtiež, 18-22).

¹⁷ Świechowski 2000, 129-132. Inšpirácia krakovským dómom sa pripúšťa u dvojchórového kolegiálneho kostola v Tume pri Łęczycy (1140-1161); dve protilahlé apsidy mali aj jednolodové kostoly v Prandocine a Jędrzejów; Świechowski 2000, 81-82, 201-202, 261-265).

¹⁸ Je možné menovať aj slovenskú lokalitu. V Novom Meste nad Váhom založil v roku 1413 Stibor zo Stiboric augustiniánsky kláštor a začal so stavbou kláštorného kostola, ktorého centrálna, oktogonálna dispozícia bola sprostredkovaným ohlasom kaplnky Karola Veľkého. Bezprostredným vzorom bol v tomto prípade augustiniánsky kostol v Prahe na Karlove, takisto oktogonálna stavba, založená Karolom IV. a zasvätená Manne Márii a Karolovi Veľkému (v novšej lit. Marosi 2000, 153-156; Haberland 2002).

¹⁹ Do tejto kategórie patrí tiež téza, podľa ktorej mali na aachenský vzor nadväzovať niektoré stredoeurópske ranostredoveké rotundy (v novšej lit. Vančo 2000, 24-46). Argumenty v prospech aj proti tomuto názoru by si vyžadovali samostatnú štúdiu.

²⁰ K téze a jej kritike Schönfeld de Reyes 1999, 55-63

²¹ K jej genéze Tomaszewski 1974, 7-38. Na Slovensku ju ako prvý aplikoval V. Mencl. Spočiatku, vychádzajúc z téz V. Birnbauma, videl v empore reprezentatívnu panskú lôžou (Mencl 1937, 121-122), neskôr privátnu kaplnku (Mencl 1965). V slovenskej odbornej literatúre našla odozvu najmä prvá z uvedených interpretácií. Určitou obdobou je teória sformulovaná maďarskými historikmi a historikmi umenia o *rodových kláštoroch* na území stre-



Obr. 10 Náhrobok v podveží kostola vo Felsőörs (foto: B. Pomfyová 2009)

Uvedená teória sa však otriasla takpovediac vo svojich základoch. Koncom 60. rokov 20. storočia sa uskutočnil dendrochronologický výskum drevených častí aachenského trónu, ktorý ich datoval do obdobia okolo roku 900 a časť bádateľov viedol k názoru, že trón bol vytvorený zrejme až v súvislosti s korunováciou Ota I. v roku 936. Nové dendrodáta, získané v roku 1999 a doplnené aj o výsledky rádiokarbónovej metódy, popreli uvedené staršie datovanie a potvrdili vznik trónu v dobe okolo roku 800; okrem toho ďalšie prieskumy naznačili, že aj jeho umiestnenie na empore je zrejme „karolínske“, presnejšie, že k nemu došlo v krátkom časovom odstupe po uložení podlahy²². Mohlo by sa teda zdať, že teória o emporách ako cisárskych a panských lôžach dostala do rúk exaktný argument. Nie je tomu však úplne tak. Optika na vzťah medzi Aachenskou kaplnkou a westwerkami sa medzitým podstatne zmenila. Situácia v Aachene je hodnotená ako jedinečná, ktorú nemožno priamočiaro prenášať do interpretácie westwerkov²³. Okrem toho, aj napriek exaktným dátam vzťahujúcim sa k datovaniu, zostávajú nezodpovedané otázky ohľadne funkcie aachenského trónu a dôvodov jeho umiestnenia na empore (ktoré nemá paralelu)²⁴. Písomné pramene naznačujú, že cisár sa skutočne pri určitých príležitostiach zdržiaval na ochodzi, odkiaľ sledoval „všetko, čo robia prichádzajúci aj odchádzajúci“²⁵; priestor empory bol však využívaný aj na iné účely²⁶. Otázny je tiež vzťah k oltárom umiestneným na empore²⁷. Avšak keď sa konala omša pri hlavnom Oltári Panny Márie na prízemí kaplnky, miesto cisára bolo v jeho blízkosti, tam, kde sa nachádzal aj zbor kanonikov; objavil sa dokonca názor, že empory mohli v týchto chvíľach slúžiť ako zhromaždiská veriacich, teda kvázi bočné lode²⁸.

Naša dnešná predstava, že vyvýšená empora bola tým najprominentnejším miestom nezodpovedá úplne tomu, ako bola v stredoveku vnímaná hierarchia sakrálneho priestoru: počas bohoslužby sa najčestnejšie miesto nachádzalo v blízkosti oltára, tam, kde sa odohrávalo mystérium eucharistie a kde boli uložené relikvie²⁹. Na tento aspekt upozornil napokon už v roku 1974 Andrzej Tomaszewski v knihe o románskych emporových kostoloch v Poľsku,

dovekého Uhorska, v ktorej takisto hrá dôležitú úlohu prítomnosť západnej empory ako reprezentatívneho miesta rodu, ktorý kláštor založil a mal nad ním patronát (vo vzťahu ku genéze západnej empory, vychádzajúcej z Aachenu a westwerkov Entz 1959). K súčasnému hodnoteniu aj kritike pojmu *rodový kláštor* Fügedi 1991; Szakács 2004.

²² Schütte 2000

²³ Napr. Brenk 2002, 75; v tradičnejšom duchu Jacobsen 1999, 632-633

²⁴ Eva-Maria Butz napr. uvažuje o zriadení trónu pri príležitosti korunovácie Ludovíta Pobožného; recenzia výstavy Krönungen. Könige in Aachen – Geschichte und Mythos, Aachen 12.6.-3.10.2000, in: <http://www.vl-museen.de/aus-rez/butz00-2.htm> (vyhladané 24.8.2010).

²⁵ Brenk 2002, 72

²⁶ Brenk (2002, 72) ho síce považuje za privátnu sféru cisára, zároveň ale uvádza príklad, keď bola empora vyhradená iným osobám – sem boli vpustení perzskí vyslanci po ich prijatí a odtiaľto sledovali klérus a vojakov zhromaždených na prízemí kaplnky.

²⁷ Jacobsen 1999, 633; Brenk 2002, 72

²⁸ Untermann 1989, 94, 109; Untermann 2007, 222

²⁹ Krüger 2006, 131



Obr. 11 Pohľad na západnú emporu býv. premonštrátskeho kostola v Bíni (foto: ÚDU SAV, P. Breier 2006)

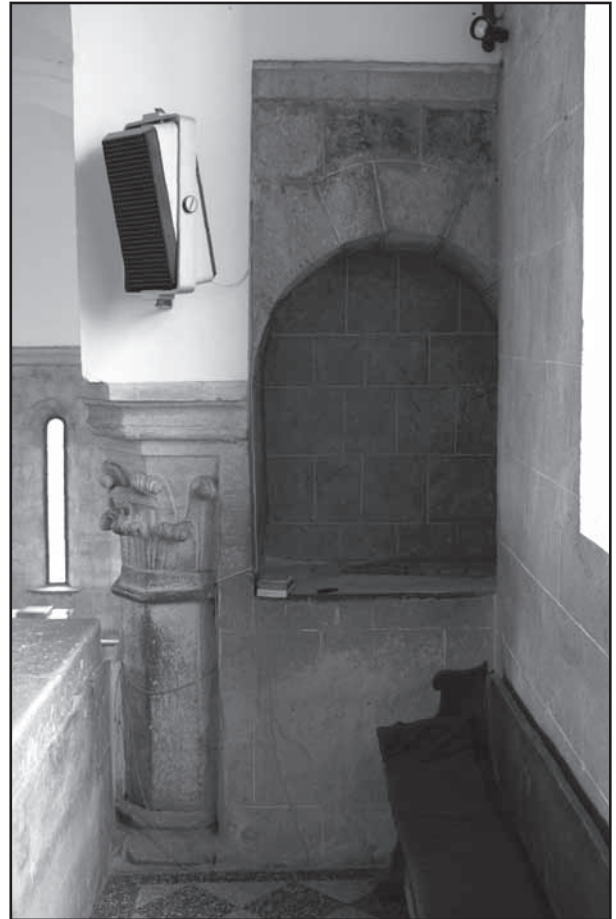

Obr. 12 Výklenok vo východnom úseku muriva na emporu kostola v Bíni (foto: B. Pomfyová 2006)

Uhorsku a Čechách³⁰ a súčasný výskum jeho názor potvrdzuje. Či už v Aachene na prelome 8. a 9. storočia alebo vo vidieckom kostole vrcholného stredoveku bolo počas bohoslužby najprominentnejšie miesto pri oltári, pri ktorom bola bohoslužba slávená. Častokrát je v tejto súvislosti citovaný písomný prameň z územia stredovekého Uhorska – listina z r. 1347, ktorá reguluje liturgické využitie Kostola sv. Ondreja v obci Horný Dörögöd (*superiori Dörögöd*, dnes Taliándörögöd). Napriek existencii empory bolo miesto patróna a jeho rodiny pri hlavnom Oltári sv. Ondreja a vedľajšom, severnom Oltári Panny Márie; miesto v blízkosti južného Oltára sv. Dominika bolo vyhradené šľachtickému príbuzenstvu zo susednej obce.³¹

Otvára to samozrejme otázku, čomu teda slúžili západné empory? Tu sa musíme opäť vrátiť ku karolínskym westworkom ako predpokladanej východiskovej forme. Najprv je ale potrebné pozastaviť sa pri samotnom pojme westwerk. Čo pod ním môžeme vlastne rozumieť?³²

Obsah pojmu westwerk (do odbornej literatúry zavedeného koncom 19. a začiatkom 20. storočia³³) sa opiera o západnú časť opátskeho kostola v Corvey (873-885), jediný zachovaný westwerk karolínskeho obdobia (obr. 4). Išlo o mohutný stavebný konglomerát, ktorého jadro tvoril vysoký ústredný priestor so štvorcovým pôdorysom, siahajúci do výšky viacerých podlaží. Do hlavnej lode kostola sa tento priestor otváral arkádami, z ostatných troch strán bol obklopený emporami a ďalšími bočnými priestormi. Na prízemí sa nachádzala päťlôžová, sčasti zaklenutá hala. V exteriéri sa westwerk javil ako trojvežová stavba so strednou vežou nad ústredným šachtovitým priestorom.

Problém pojmu westwerk spočíva v tom, že jeho ideálna definícia zodpovedá len jednej jedinej stavbe (Corvey). Táto skutočnosť viedla v staršej literatúre k hypotéze o plne rozvinutých karolínskych westworkoch – medzi ktoré boli okrem Corvey zaradené čisto teoretické, z príkladu Corvey vychádzajúce rekonštrukcie zaniknutých stavieb, najmä kláštorného kostola v Centule – a o mladších redukovaných westworkoch³⁴. Otázka, kedy ešte ide o westwerk a kedy tento termín už nie je namieste, zostala pritom nezodpovedaná. K obsahovej nejasnosti prispel aj rozšírený názor, podľa ktorého boli westwerky predchodcami všetkých stredovekých západných vežovitých fasád³⁵. V novšej literatúre viedla uvedená

³⁰ Tomaszewski 1974, 345-351

³¹ Entz 1983, 242

³² Tento termín sa objavuje aj v slovenskej literatúre v rôznych súvislostiach, napr. vo vzťahu k veľkomoravskej, tzv. dvojjapsidovej rotunde v Mikulčiciach (Vančo 2000, 30-33 v nadväznosti na L. J. Konečného), či najnovšie vo vzťahu ku Kostolu sv. Martina v Spišskej Kapitule (Janovská 2009), čo však nie je možné akceptovať.

³³ Schönfeld de Reyes 1999, 10-30

³⁴ K vývoju názorov na tento problém Schönfeld de Reyes 1999, 30-42.

³⁵ Schönfeld de Reyes 1999, 36-37.



Obr. 13 Bývalý premonštrátsky kostol v Bini, arkáda východnej kaplnky a otvor do podkrovného priestoru nad ňou (foto: Archív PÚ SR, fond „Archív I. ČSR“, 1932)

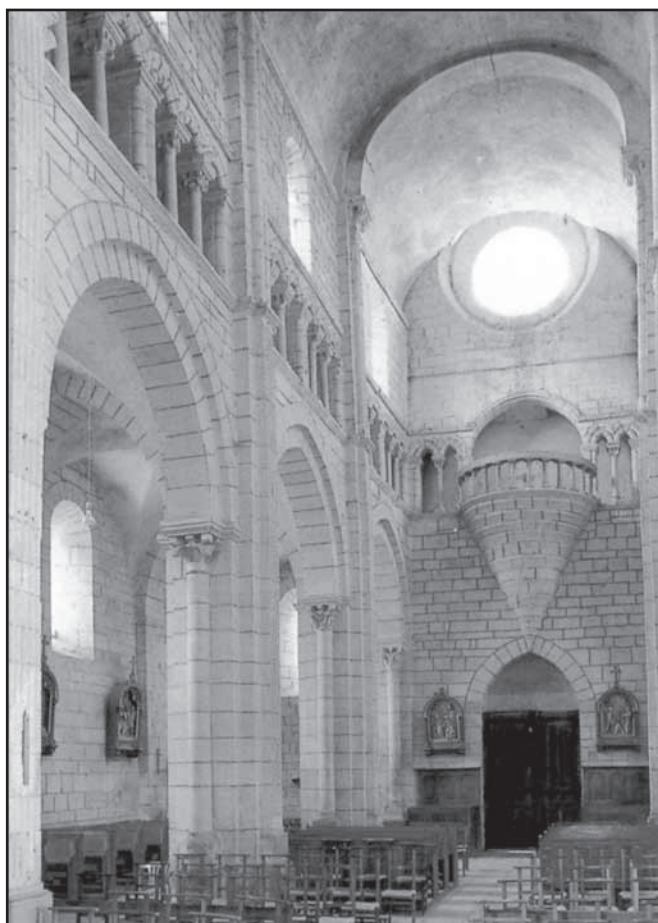

Obr. 14 Semur-en-Brionnais, pohľad na západnú časť strednej lode kostola, do ktorej priestoru vybieha apsida kaplnky situovanej nad vstupným portálom (reprofoto podľa K. Krüger 2003)

situácia až k radikálnemu návrhu na zavrnutie tohto pojmu³⁶. Na to je však westwerk zrejme až príliš zakorenenou súčasťou odbornej terminológie. Avšak aj napriek polemikám, ktoré vyvoláva, a neuspokojivo definovanému obsahu, nie je možná jeho ľubovoľná aplikácia. Prísne vzaté sa termín westwerk vzťahuje len na niektoré západné časti významných kostolov karolínskeho (Corvey, teoreticky Centula, Remeš) a otónskeho (Gernrode, Freckenhorst, Essen-Werden, Hildesheim a i.) obdobia. Ich spoločnou črtou je existencia prízemnej časti, nad ktorou sa nachádza vysoký ústredný, vežovito ukončený priestor s kvadratickým pôdorysom, obklopený ďalšími vedľajšími priestormi (vrátane empory), ďalej postranné schodiskové veže a axiálne umiestnený západný portál. Podľa takejto definície je westwerk len jedným z typov rôznorodo riešených mohutných stavieb na západných stranách kostolov, pri označení ktorých sa častokrát uprednostňuje neutrálny termín Westbau³⁷.

S otázkou formy bola vždy späť otázka pohnútok, ktoré viedli ku vzniku westwerkov. V 50. rokoch 20. storočia prevládala téza o cisárskom kostole, ktorá napokon v rôznych obmenách integrovala do svojho rámca aj ďalšie interpretácie vidiace vo westwerkoch farské kostoly, baptistéria, memoriálne stavby, miesta určené pre pestovanie kultu archanjelov a najmä kultu sv. Salvátora³⁸. Dnes je teória o cisárskom kostole odmietaná ako čisto teoretický konštrukt bez opory v písomných prameňoch³⁹. Do popredia sa dostáva staršia téza, vyslovená už v medzivojnovom období a rozvíjaná najmä francúzskymi bádatelmi, podľa ktorej westwerky fungovali ako liturgické protipóly východných svätýň⁴⁰. Vo svojej podstate malo ísť o jednu z formálnych variácií dvojchórovej dispozície. Hlavným argumentom v prospech uvedenej interpretácie sú doklady o existencii oltárov v týchto západných častiach. Predstavu o tom, ako mohli byť westwerky liturgicky využívané, dáva spis *Institutio* z obdobia okolo roku 800, pripisovaný Angilbertovi, prvému opátovi kláštora v Centule. Z opisu obradov a procesií, pestovaných na prelome 8. a 9. storočia v tomto kláštore, je zrejmé, že boli „rozložené“ po celom areáli kláštora, najmä však do východného chóru hlavného kostola s Oltárom sv. Richaria a do westwerku s patrocinium sv. Salvátora. Obidve tieto časti, v spise menované ako *aeccllesia sancti Richarii* a *aeccllesia sancti Salvatoris*, boli

36 Schönfeld de Reyes 1999, 110-113

37 Jacobsen – Lobbedey – Winterfeld 2001, 270-274; Lobbedey 2002, 164, 178-191

38 Zvlášť v práci F. Möbia (1968), ktorý namiesto cisárskeho kostola videl vo westwerku „ranofeudálny architektonický motív“, nadobudol tento stavebný útvar „univerzálny charakter“; viac k tomu Schönfeld de Reyes 1999, 48-73.

39 Schönfeld de Reyes 1999, 55-61

40 Jacobsen – Lobbedey – Winterfeld 2001, 257, 270, 274; Lobbedey 2002, 188; Krüger 2006

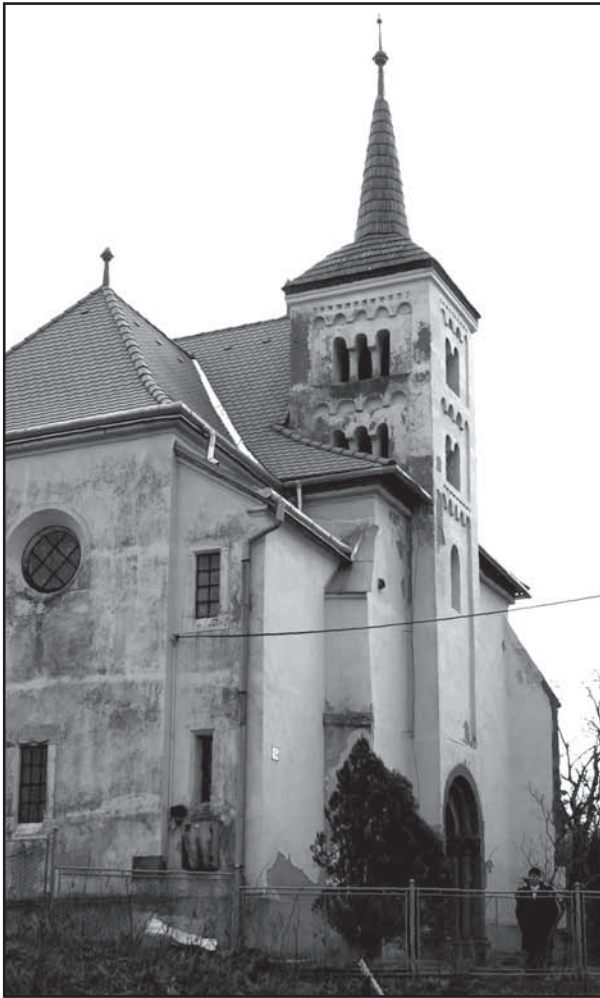

Obr. 15 Kostol vo Svätušiach, prvé desaťročia 13. stor.
(foto: B. Pomfyová 2008)



Obr. 16 Sedília na západnej empore kostola vo Svätušiach
(foto: B. Pomfyová 2008)

funkčne chápané ako plnohodnotné kostoly. S patrocíniom westwerku korešpondovala skutočnosť, že práve tu sa odohrávali hlavné obrady v čase Vianoc, Veľkej noci a sviatku Nanebovzatia Pána. Iný nález sa spája s opátskym kostolom v Corvey. Na empore westwerku boli objavené ryté znaky interpretované ako notový záznam. Na ich základe sa predpokladá, že z empor westwerku ako zbor anjelov spieval chlapčenský chór⁴¹. Takáto interpretácia má oporu v regule sv. Benedikta, ktorá v kap. 19 (citujúc Žalm 137,1: *Budem ti spievať pred tvárou anjelov*) napomína mníchov, aby pri speve žalmov mysleli na to, že stoja pred tvárou Božou a pred jeho anjelmi⁴². Tri spevácke zbory menuje napokon aj spomenutý Angilbertov spis v Centule: jeden spieval vo westwerku (*in turre occidentali*) pri Oltári sv. Salvátora, ďalší (*chorus ante passionem*) v strede kostola pri obraze Kristovho utrpenia (krucifixe?, Oltári sv. Kríža?) a tretí vo východnom chóre sv. Richaria⁴³. Podľa B. Brenka boli westwerky karolínsko-otónskeho obdobia v prvom rade priestormi pre oficiálnu liturgiu a zvlášť pre liturgický spev⁴⁴. Súčasnú interpretáciu sa však vyhýbajú generalizujúcim tézám. Usudzuje sa, že westwerky mali v každom jednotlivom prípade svoje obsahové, funkčné (a z nich vyplývajúce formálne) špecifiká. V rámci liturgickej interpretácie sa napokon úplne nezavrhujú ani názor, že westwerky, resp. ich časti mohli pri rôznych liturgických príležitostiach slúžiť aj ako privilegované, privátne, či separované miesto⁴⁵.

Posuny v interpretáciách westwerkov sa premietli aj do hodnotenia empor v románskych kostoloch východostredoerópskych regiónov. Obrat smerom k liturgickým funkciám reflektovali už dávnejšie A. Tomaszewski, G. Entz, či E. Marosi⁴⁶. Ich závery vyznievajú aj z dnešného pohľadu v mnohých bodoch nanajvyš aktuálne, veľa podnetov ponúka, napriek celému radu otvorených otázok, najmä materiálovo a argumentačne obsiahla práca A. Tomaszewského.

Empory románskych kostolov chápal Tomaszewski v prvom rade ako západné sanktuária, teda ako liturgické proti-

⁴¹ Táto funkcia westwerku v Corvey je doložená ešte v kronike z r. 1590, v ktorej sa spomína chlapčenský „chorus angelicus sub turribus in der höhe“. Ronig 1980, 16-17; Hermes 2002; Krüger 2006, 131.

⁴² *Svätý Benedikt z Nurie: Regula – Svätý Gregor Veľký: Dialógy, kniha druhá*. Preklad Milan Žila – Vladimír Kasan. Banská Bystrica – Badín 1998, 125

⁴³ Möbius 1969, 71; Ronig 1980, 16

⁴⁴ Brenk 2002, 84

⁴⁵ Kosch 2000, 197; Jacobsen – Lobbedey – Winterfeld 2001, 274

⁴⁶ Tomaszewski 1974; Entz 1983; Marosi 1986. Z aktuálnej literatúry možno uviesť napr. práce B. Z. Szakácsa (2004), alebo cirkevného historika T. Guzika (1999/2000), ktorý však v menšej miere reflektuje kritickú diskusiu na poli architektonicko-historického výskumu.

póly východných apsid⁴⁷. Opieral sa pritom o výskyt oltárov na emporách, ktorý síce úplne nezovšeobecnil, považoval ho však za omnoho rozšírenejší, než by sa mohlo zdať na základe sporadicky zachovaných indícií⁴⁸. Tie mu poskytli v prvom rade viaceré kostoly na území Čiech. V Jakube (1165, obr. 7), Potvorove (začiatok 13. stor.), Albrechticiach nad Vltavou (okolo 1190), Čechoviciach (okolo 1330) sa oltáre nachádzali zrejme v strede poprsného múra empory⁴⁹, vo Vinci (pred pol. 13. stor.⁵⁰) stál pri polkruhovej stredovej arkáde, ktorou sa empora otvárala smerom do lode. Situovanie oltárov pri, resp. na zábradliach empor, takpovediac na „hranici“ medzi emporou a loďou viedlo Tomaszewského k záveru, že empory mohli slúžiť nielen ako súkromné kaplnky zemepánov, ale že sa tu pri určitých príležitostiach slúžili aj verejné omše, počas ktorých sedel zemepán a jeho rodina na empore, pokým ostatní veriaci stáli v lodi, otočení smerom k oltáru na tribúne. Zdôraznil však, že pokiaľ bola omša celebrovaná pri hlavnom oltári v apside, v jeho blízkosti (či už v presbytériu alebo v predných častiach lode) treba predpokladať aj miesto pre privilegované osoby⁵¹.

Na území stredovekého Uhorska sa indície viažu najmä ku kláštorným, resp. prepoštským kostolom. V benediktínskom kostole v Jáku (po 1220) by mohla na prítomnosť oltára poukazovať konzola umiestnená (podobne ako v Potvorove alebo Čechoviciach) v strede kamenného zábradlia. S jeho existenciou zrejme súviseli aj sedlie na západnej strane empory (obr. 8). V prípade tohto rodového kláštorného kostola empora zaiste neslúžila len kláštornej liturgii, ktorá bezpochyby počítala s viacerými oltármi⁵². Môžeme ju považovať aj za výsadné miesto reprezentácie a pestovania posmrtného kultu zakladateľského rodu Ják. Poukazujú na to najmä maľby v priestore pod emporou, kde sú zobrazení členovia rodu. Výjav pohrebu, na ktorom anjeli vynášajú do neba dušu zomrelého, sa podľa prevažujúcej mienky vzťahuje k zakladateľovi kláštora Martinovi Veľkému. Uvedená ikonografia korešponduje s tézou, podľa ktorej mali byť pod emporou pochovaní významní členovia rodu⁵³. Podobné súvislosti sú doložené v prepoštskom kostole vo Felsőörs (obr. 9, 10), kde vesprém-sky biskup Bartolomeus vysvätil v roku 1240 Oltár sv. Michala archanjela. Tento sa s najväčšou pravdepodobnosťou nachádzal v kaplnke vo veži a súvisel o. i. s udržiavaním posmrtného kultu členov rodu pochovaných v podezví⁵⁴. Na území Slovenska je to v prvom rade mimoriadne rozvinutá západná časť premonštrátskeho kostola v Bíni (okolo 1217, obr. 11), ktorá ponúka priestor tak pre interpretácie smerom k liturgii, ako aj reprezentácii zakladateľského rodu Hunt-Poznanovcov. Na liturgické využitie niekdajšej rozmernej empory (z ktorej sa zachovalo len torzo), pôvodne prístupnej schodiskom na severnej strane lode, môžu poukazovať napr. dva polkruhovo ukončené (oltárne⁵⁵) výklenky v jej zachovaných východných úsekoch (obr. 12). Podobne ako v predchádzajúcich príkladoch sa predpokladá, že pod emporou – či už bezprostredne pod ňou alebo v predsieni pred západnou fasádou – malo byť miesto posledného odpočinku patrónov kláštora⁵⁶. Ako jeden z tzv. rodových kláštorov⁵⁷ bol nepochybne založený a budovaný najmä s cieľom reprezentácie a pestovania posmrtného kultu zakladateľského rodu. Liturgické využitie, viazané v prvom rade na prítomnosť prepošta a kanonikov, mala zaiste priestranná empora prepoštského Kostola sv. Martina v Spišskej Kapitule (1. pol. 13. stor.). Sotva však môžeme ísť v tomto prípade nad rámec všeobecného konštatovania. Zachovaný liturgický poriadok (*Rubrica Strigoniensis*, redukovaná verzia ostrihomskej predlohy) sa vzťahuje až k prelomu 15./16. storočia a spomína len západnú predsieň ako miesto nešpor za zosnulých⁵⁸. Názor, podľa ktorého bola empora vyhradená pre pánov neďalekého Spišského hradu⁵⁹, je čisto teoretickou konštrukciou koreniacou vo vyššie spomenutých teóriách, bez spoľahlivejších písomných a materiálových argumentov.

Tomaszewski ďalej upozornil na možný súvis emporových oltárov a procesiovej liturgie. Ako jednu zo zásadných črt procesie uviedol, že cieľom modlitebného sprievodu muselo byť inésväté miesto (oltár, kostol) než to, z ktorého procesia

⁴⁷ Tomaszewski 1974, 350

⁴⁸ Tomaszewski 1974, 237, 352

⁴⁹ Vo Sv. Jakube bola v mieste, kde stál oltár bola nájdená autentika. V Potvorove sa z oltára zachovala spodná časť a konzola, ktorá ho niesla; podobne v Čechoviciach tvoril oltár súčasť konzolovej architektúry opierajúcej sa o stredný pilier tribúny. V Albrechticiach sa uprostred murovaného zábradlia, v mieste, kde stál oltárik, zachoval výrez (Menc 1965, 39, 44, 55; Merhautová 1971, 136, 198-200; Tomaszewski 1974, 202-203, pozn. 68, 224, 240)

⁵⁰ Menc 1965, 44; Merhautová 1971, 351-352; Tomaszewski 1974, 224-225

⁵¹ Tomaszewski 1974, 350. Naproti tomu B. Brenk (2002), ktorý analyzoval empory v kostoloch rôznych geografických oblastí, pripustil, že v malých sakrálnych stavbách, kde nebola empora vzdialená hlavnému oltáru, sa mohla privilegovaná osoba zúčastniť omše sediac na empore. Na rozdiel od westwerkov chápe empory ako privátne a privilegované miesta za predpokladu, že vstup na ne bol prepojený s pánskym sídlom. Ako jeden z príkladov uvádza kláštorný kostol v Seligenstade (830-836), v ktorom sa, podľa písomných prameňov, nachádzala nad vchodom empora s oltárom (jej presné situovanie je neznáme), z ktorej opäť kláštora Einhard prihliadal bohoslužbe celebrovanej pri oltári v chóre. Pozri k tomu tiež Lobbedey 2002, 189-190, ktorý podobne ako Brenk navrhuje posudzovať westwerky a oratóriá na poschodiach (empory) ako odlišné stavebné typy.

⁵² Na samotnej empore možno predpokladať dva oltáre – jeden v strede poprsnice, druhý v ťažko intepretovateľnej miestnosti severnej veže, zrejme kaplnke, ktorá bola tiež vybavená sedíliami a s centrálnou časťou empory ju spájala arkáda; podobné bočné kaplnkovité priestory po stranách západnej empory mal aj kláštorný kostol v Zsámbeke (Tomaszewski 1974, 261-263; Entz 1983, 245; Marosi 1986, 107; Marosi 1997, 40-41).

⁵³ Entz 1975; Marosi 1986, 106; Jékely 2001, 153-157; Szakács 2004, 80, 84

⁵⁴ Erdei – Tóth 1966; Entz 1983, 244-245; Marosi 1986, 106; Szakács 2004, 83-84

⁵⁵ Tomaszewski 1974, 272

⁵⁶ Súhrnne a s odkazmi na ďalšiu lit. Pomfyová, B. – Žažová, H.: Bývalý premonštrátsky Kostol a Kláštor Blahoslavenej Panny Márie. In: *Arslexicon - výtvarné umenie na Slovensku*. Eds.: Balážová, Barbara - Pomfyová, Bibiana, URL: <http://www.arslexicon.sk/?registre&objekt=byvaly-premonstratsky-kostol-a-klastor-blahoslavenej-panny-marie> (2.8.2010)

⁵⁷ Pozri pozn. 21

⁵⁸ Marosi 1986, 106. Napriek mlčaniam prameňov je možné predpokladať, že už v 13. storočí súviseli s procesiovou liturgiou, ktorej dokladom je aj *Rubrica Strigoniensis*, dve zaniknuté kaplnky v areáli prepoštstva – Rotunda sv. Ondreja a Kaplnka Panny Márie, spomínaná v listine z r. 1273 ako *processionalis capella* (Slivka – Javorský 1984, 209). Mohli mať podobný význam ako kaplnky a kostoly pri hlavných biskupských a kláštorných kostoloch v Ostrihome, Jágri, Krásnej nad Hornádom, Bíni. Jáku a i. (Marosi 1986, 104-105).

⁵⁹ Menc 1968, 3; Pomfyová 2003, 183-184; Janovská 2009, 83

vychádzala⁶⁰. V čase vydania knihy sa táto téza stretla s odmietnutím⁶¹, no z hľadiska súčasného stavu výskumu je potrebné venovať jej pozornosť. Procesiovú liturgiu pestovali zvlášť kláštory a významné cirkevné strediská, patrila k ich životnému rytmu. Do prostredia uhorských kláštorov (ale zaiste aj ostatných východostredo-európskych regiónov) prenikali dôležité impulzy zo strany monastických reformných prúdov, ktoré rozvíjali liturgické základy karolínskeho obdobia⁶². Procesie však rozhodne nemožno obmedziť len na uzavreté rehoľné spoločenstvá. Tvorili podstatnú črtu náboženského života, vo viac či menej redukovanej forme ju pestovali zaiste aj farnosti (ako ďalšiu z charakteristík procesie Tomaszewski uvádza, že v nej musela byť reprezentovaná celá náboženská obec). V kláštoroch, kapitulách, významnejších mestských kostoloch tvorili sakrálno-topografický základ procesiovej liturgie viaceré oltáre v kostoloch, ako aj prilahlé kaplnky a ďalšie sakrálne stavby v okolí. V skromných pomeroch vidieckych kostolov spĺňal nevyhnutnú podmienku odlišného východiska a cieľa procesie zaiste len minimálny počet oltárov, z ktorých jeden mohol byť v nejednom prípade umiestnený na empore.

Tomaszewski ďalej videl v emporách miesto, kde bol pestovaný kult anjelov – sprostredkovateľov medzi Bohom a človekom, obrancov viery, nebeských spevákov⁶³. Je to ďalšia téza, ktorá opakovane rezonuje tak vo výskume westwerkov, ako aj západných tribún a ich oltárov. Vo vzťahu k architektúre stredovekého Uhorska sa k nej na príklade spomenutého Oltára sv. Michala archanjela vo Felsőörs vrátil B. Z. Szakács. Pripomenul, že kult archanjela ako vífaziaceho obrancu, striehnuceho na útok démonov, dobre korešpondoval s vyvýšeným miestom na západnej fasáde⁶⁴.

S kultom anjelov úzko súvisí, ako už bolo naznačené, otázka speváckych chórov, najmä tzv. anjelských zborov, tvorených chlapcami, ktorí mali z vyvýšeného miesta pripomínať nebeský spev⁶⁵. Opäť v kontexte kláštornej liturgie pripomína túto funkciu E. Marosi. Vidí v nej možné vysvetlenie najmä ťažko interpretovateľných východných empor, nachádzajúcich sa v niektorých uhorských kostoloch na poschodiach východného páru veží⁶⁶. V načrtnutých súvislostiach by mohla byť zaujímavá skutočnosť, že aj v premonštrátskom kostole v Bíni sa nad bočnými východnými kaplnkami pôvodne nachádzali podkrovné priestory „pripomínajúce akési empory“, ktoré sa do lode, či presnejšie do mníšskeho chóru, otvárali „akýmisi portálkami“ (obr. 13)⁶⁷. Tomaszewski však pripúšťa funkciu speváckych chórov aj v prípade empor jednododových vidieckych kostolov, najmä tých, na ktorých kvôli ich stiesneným priestorovým podmienkam nemôžeme očakávať existenciu oltára (zvlášť pritom upozornil na niektoré slovenské príklady)⁶⁸.

Názor, že emporu je potrebné vnímať ako viacfunkčný priestor, nie je nový. Oproti tradičnej interpretácii, zdôrazňujúcej reprezentatívnu funkciu „panskej tribúny“⁶⁹, prechádza dnes akcent na liturgické aspekty ako hlavný kľúč k pochopeniu tohto charakteristického prvku románskych kostolov. Reprezentatívne prejavy, na ktoré si nárokovali zakladatelia, vlastníci či patróni kostolov, tvorili súčasť nábožensko-ideologického, a teda aj liturgického kontextu. Konštatovanie G. Entza, že sotva existovala alternatíva medzi liturgickou a sociálno-historickou formou⁷⁰, je výstižné a definuje základný interpretačný rámec problému. Či už v prípade veľkých a významných kostolov, alebo v prípade malých vidieckych jednolodí. Je samozrejme potrebné rozlišovať, v akých sociálnych a sídelných vzťahoch emporové kostoly vznikali, či išlo o kostoly kláštorné, kapitulske, farské alebo filiálne. V jednotlivých prípadoch určite prevažovali rôzne funkčné aspekty⁷¹. Ako však poznamenal A. Tomaszewski, liturgia, napriek tomu, že sa vyznačovala v závislosti od času a miesta mnohými čiastkovými rozdielmi, mala jednotné a univerzálne ideové posolstvo⁷². Na tomto základe sú možné určité zovšeobecnenia predpokladaných liturgicko-sociálnych funkcií. Mimo zreteľa pritom nemusia zostať ani úvahy o obranných a úschovných funkciách empor⁷³, avšak skôr v rovine druhotných funkcií, ktoré síce mohli ovplyvniť výslednú podobu empor (resp. s nimi prepojených veží) a prispieť k ich rozšíreniu, nestáli však za vznikom a recepciou tohto architektonického priestoru.

Mnoho otázok zostáva otvorených už v rovine genézy západných empor. Odhliadnuc od polemík okolo samotného pojmu westwerk, je zrejme, že bezprostredným východiskom našich empor neboli karolínske stavby, ale mladšie kostoly predovšetkým v nemeckých regiónoch, na ktorých už prebiehala formálna aj obsahová premena karolínskych predloh.

⁶⁰ Tomaszewski 1974, 353-354

⁶¹ Recencia A. Merhatovej-Livorovej in: Umění 25, 1977, 79

⁶² Marosi 1986, 104-105; Marosi 1996

⁶³ Vychádzal pritom zo sporadických zachovaných príkladov ikonografie anjelov v maliarskej výzdobe západných častí niektorých kostolov (Tomaszewski 1974, 239-242, 263, 351-352).

⁶⁴ Szakács 2004, 84; tiež Marosi 1986, 107. Ako však upozornila K. Krüger (2003, 122-123, 208-209), názor rozšírený v umeleckohistorickej literatúre, ktorý s obľubou spája kult sv. Michala archanjela s vyvýšenými priestormi na emporách a vo vežiach, je s ohľadom na zriedkavé príklady spoločlivo doložených patrociníí takto situovaných oltárov, resp. kaplniek, príliš zovšeobecňujúci.

⁶⁵ Ronig 1980, 20-22

⁶⁶ Marosi 1986, 99-103; Marosi 1996, 23-25

⁶⁷ Stav, stručne opísaný V. Menclom (1937, 246) a zachytený na archívnych fotografiách, zanikol pri poškodení kostola v r. 1945. Zamurované „portálky“ nad arkádami do bočných kaplniek sú viditeľné aj dnes.

⁶⁸ Tomaszewski 1974, 298-299, 352-353

⁶⁹ Tento pojem vôbec nepostihuje interpretačné možnosti. Je navyše súčasťou spornej teórie, podľa ktorej už len samotná západná empora dokazuje vlastnícky, či patronátny charakter kostola (obidva termíny pritom obsahovo neraz splyvajú).

⁷⁰ Entz 1983, 245

⁷¹ Samostatný problém predstavujú empory ženských kláštorov, ktoré slúžili v prvom rade ako separátne a pohľadovo chránené miesta určené mníškam (Brenk 2002, 84-85).

⁷² Tomaszewski 1974, 412

⁷³ Tomaszewski 1974, 356-361; Entz 1983; Szakács 2004, 84-85

Najmä čo sa týka funkcií, je tento proces viac teoretickým modelom ako preskúmanou oblasťou. Iba zriedkakedy je totiž podložený hĺbkovou analýzou uskutočnenou na konkrétnych stavbách⁷⁴. V 10. až 12. storočí pritom do neho významnou mierou zasiahli impulzy vychádzajúce z prostredia reformovaných kláštorov, ako bol lotrinský kláštor Gorze, najmä však burgundské Cluny a clunyjskou reformou ovplyvnený juhonemecký kláštor Hirsau. V Cluny bol v 1. polovici 11. stor. vytvorený osobitý koncept rozľahlého dvojpodlažného západného „predkostolia“, v súdobých prameňoch označeného ako *galilaea*, ktorý prioritne súvisel s mimoriadne rozvinutou kláštornou zádušnou liturgiou slávenou pri oltári na hornom podlaží, pokým v prízemnej, multifunkčne využívannej časti sa zastavovali procesie, konali sa tu právne akty, vítali významní hostia, pochovávali privilegované osoby. V 1. polovici 12. stor. bol pri prestavbe kláštorného kostola v Cluny (tzv. Cluny III) a na menej významných stavbách nadväzujúcich na Cluny III sakrálny priestor na poschodí redukovaný do podoby západných kaplniek a empor, ktorých východné apsidy konzolovito vybiehali do priestoru kostolnej lode (obr. 14)⁷⁵. Situovanie oltárov na konzolách na poprsciach empor nie je tomuto riešeniu vzdialené.

Detaily fungovania empor nám unikajú tak, ako nám uniká komplexná predstava o ich pôvodnej architektonicko-výtvarnej podobe. S ohľadom na nedostatok písomných prameňov je to v našich podmienkach výzva najmä pre stavebno-historický výskum, ktorý pri senzitivnom postupe môže priniesť veľa závažných informácií o členení empor, výskyte sedílií, rôznych ník, výklenkov, vstupov, schodísk a pod.⁷⁶

Táto štúdia vznikla s podporou Agentúry na podporu výskumu a vývoja na základe Zmluvy č. APVV-0269-07 a s podporou grantu VEGA 2/0118/08.

LITERATÚRA

- BINDING, G., 1986: Doppelchoranlagen. In: Lexikon des Mittelalters, III. München - Zürich, s. 1255–1256.
- BRAUN, J., 1924: Der christliche Altar in seiner geschichtlichen Entwicklung. München.
- BRENK, B., 2002: Wer sitzt auf der Empore? In: Sinopien und Stuck im Westwerk der karolingischen Klosterkirche von Corvey. Ed.: J. Poeschke. Münster, s. 71–86.
- BULLOUGH, D. A., 1999: Die Kaiseridee zwischen Antike und Mittelalter. In: Kunst und Kultur der Karolingerzeit. Karl der Große und Papst Leo III. in Paderborn, III. Eds.: Ch. Stiegemann – M. Wemhoff. Mainz, s. 36–46.
- DRAGOUN, Z., 2002: Praha 885 – 1310. Kapitoly o románské a raně gotické architektuře. Praha.
- ENTZ, G., 1959: Westemporen in der ungarischen Romanik. In: Acta Historiae Artium Academiae Scientiarum Hungaricae, 6, s. 1–19.
- ENTZ, G., 1975: Die Wandmalereien der Westempore in Ják. In: Beiträge zur Kunstgeschichte und Denkmalpflege. Walter Frodl zum 65. Geburtstag gewidmet. Wien – Stuttgart, s. 171–181.
- ENTZ, G., 1983: Zur Frage der Westemporen in der mittelalterlichen Kirchenarchitektur Ungarns. In: Architektur des Mittelalters. Funktion und Gestalt. Eds.: F. Möbius – E. Schubert. Weimar, s. 240–245.
- ERDEI, F. – TÓTH, S., 1966: Felsőörs prépostsági temploma. Budapest.
- FÜGEDI, E., 1991: Sepelierung corpus eius in proprio monasterio. A nemzetségi monostor. In: *Századok*, 125, č. 1–2, s. 35–67.
- GUZSIK, T., 1999/2000: Westwerk, nyugati kórus, nyugati karzat. In: *Építés-Építészettudomány*, 28, s. 69–83.
- HABERLAND, D., 2002: Kostol Narodenia Panny Márie v Novom Meste nad Váhom. In: *Pamiatky a múzeá*, 51, č. 2, s. 10–15.
- HABOVŠTIK, A., 1963: Zaniknutá stredoveká dedina Bratka pri Leviciach. In: *Slov. Arch.* 11, č. 2, s. 407–451.
- HÄUSSLING, A. A. OSB, 1973: Mönchskloster und Eucharistiefeier. Eine Studie über die Messe in der abendländischen Klosterliturgie des frühen Mittelalters und zur Geschichte der Meßhäufigkeit. Münster 1973.
- HÄUSSLING, A. A. OSB, 2002: Liturgie in der Karolingerzeit und der St. Galler Klosterplan. In: Studien zum St. Galler Klosterplan. Eds.: P. Ochsenbein – K. Schmuki. St. Gallen, s. 151–183.
- HERMES, P. M. OSB, 2002: Sgraffiti in der Westempore des Corveyer Westwerks. In: Sinopien und Stuck im Westwerk der karolingischen Klosterkirche von Corvey. Ed.: J. Poeschke. München, s. 109–146.
- CHARVÁT, P., 2001: Eine frühmittelalterliche Doppelkirche in Mähren: Ihr Ursprung, Charakter und Deutung. In: *Civis*, 25, s. 79–90.
- JACOBSEN, W., 1992: Der Klosterplan von St. Gallen und die karolingische Architektur. Berlin.
- JACOBSEN, W., 1996: Die Abteikirche in Fulda von Sturmian bis Eigil – kunstpolitische Positionen und deren Veränderungen. In: *Kloster Fulda in der Welt der Karoliner und Ottonen*. Ed.: G. Schrimpf. Frankfurt am Main, s. 105–127.
- JACOBSEN, W., 1999: Die Renaissance der fr/hchristlichen Architektur in der Karolingerzeit. In: 799 – Kunst und Kultur der Karolingerzeit. Karl der Große und Papst Leo III. in Paderborn, III. Eds.: Ch. Stiegemann – M. Wemhoff. Mainz, s. 623–642.
- JACOBSEN, W. – LOBBEDEY, U. – WINTERFELD, D. von, 2001: Ottonische Baukunst. In: *Otto der Grosse. Magdeburg und Europa, I : Essays*. Ed.: M. Puhle. Mainz, s. 251–282.

⁷⁴ Príkladom je Kostol sv. Pantaleona v Kolíne n. R. (Kosch 2000).

⁷⁵ Krüger 2003

⁷⁶ Zaujímavá je napr. situácia v kostole vo Svätušiac (obr. 15), kde sa na západnej strane empory zachovali sedílie (obr. 16). Hypotetických príkladov, v súvislosti s ktorými zazneli úvahy o liturgickom využití empory, je viac. V Bratke pri Leviciach donačná listina z r. 1156 (zachovaná v odpise) uvádza tri oltáre, z ktorých dva, umiestnené v apside a lodi, potvrdil archeologický výskum; tretí sa mohol nachádzať na empore (Habovštiak 1963, 446; Tomaszewski 1974, 284–286, pozn. 94, 298; k novej interpretácii kostola Pomfyová 2005/b). V Dražovciach predpokladal oltárik v stredovej arkáde empory Mencl (1965, 37), čo Tomaszewski (1974, pozn. 111 na s. 298) odmietol argumentujúc rozmermi empory aj samotného parapetu arkády a rovnako zhodnotil situáciu aj v Kostolnoch pod Tribečom. Vo Štvrtku na Ostrove predpokladá emporovú kaplnku T. Guzik (1999/2000, 82). V súvislosti s kostolmi na Zemplíne sa typologickým aj funkčným súvislostiam empor najnovšie venoval Tajkov 2010.

- JANOVSKÁ, M., 2009: Katedrála sv. Martina v Spišskej Kapitule. In: Terra Scepusiensis – Terra Christiana 1209 – 2009. Spišský hrad, Spišská Kapitula, dve centrá v dejinách Spiša. Ed.: M. Novotná. Levoča, s. 83–105.
- JÉKELY, Z., 2001: Jáki és garamszentbenedeki falképek. In: Paradisum plantavit. Bencés monostorok a középkori Magyarországon / Benedictine Monasteries in Medieval Hungary. Ed.: I. Takács. Pannonhalma, s. 153–158.
- KLAUSER, T., 1974: Die liturgischen Austauschbeziehungen zwischen der römischen und der fränkisch-deutschen Kirche vom achten bis zum elften Jahrhundert. In: Klauser, Theodor: Gesammelte Arbeiten zur Liturgiegeschichte, Kirchengeschichte und christliche Archäologie. Ed.: E. Dassmann. Münster, s. 139–154.
- KOSCH, C., 1997: Überlegungen zu vorromanischen Westwerken und ihrer in der Stauferzeit veränderten Gestalt und Funktion (ausgehend von St. Pantaleon in Köln). In: Kunst und Liturgie im Mittelalter. Akten des internationalen Kongresses der Bibliotheca Herziana und des Nederlands Instituut te Rome. Rom, 28.-30. September 1997. Eds.: N. Bock et al. München, s. 101–120.
- KÖTTING, B., 1988: Der frühchristliche Reliquienkult und die Bestattung im Kirchengebäude. In: *Ecclesia peregrinans*. Das Gottesvolk unterwegs (Gesammelte Aufsätze), II. Eds: K. Amon et al. Münster, s. 90–119.
- KRAUTHEIMER, R., 1942: The Carolingian revival of early christian architecture. In: *The Art Bulletin*, 24, s. 1–38.
- KRÜGER, K., 2003: Die romanischen Westbauten in Burgund und Cluny. Untersuchungen zur Funktion einer Bauform. Berlin.
- KRÜGER, K., 2006: Zur liturgischen Benutzung karolingischer „Westwerke“ anhand von bauarchäologischen Zeugnissen und Schriftquellen zu Liturgie und Altarstellen. In: *Architektur und Liturgie*. Akten des Kolloquiums vom 25. bis 27. Juli 2003 in Greifswald. Eds.: M. Altripp – C. Nauwerth. Wiesbaden, s. 125–142.
- LOBBEDEY, U., 2002: Westwerke und Westchöre im Kirchenbau der Karolingerzeit. In: *Am Vorabend der Kaiserkrönung*. Das Epos „Karolus Magnus et Leo papa“ und der Papstbesuch in Paderborn 799. Eds.: P. Godman – J. Jarnut – P. Johaneck. Berlin, s. 163–191.
- MAROSI, E., 1984: Die Anfänge der Gotik in Ungarn. Budapest.
- MAROSI, E., 1986: Megjegyzések a középkori magyarországi művészet liturgiái vonatkozásaihoz. In: „Mert ezt isten hagyta ...“. Tanulmányok a népi vallásosság köréből. Ed.: G. Tüskés. Budapest, s. 88–116.
- MAROSI, E., 1996: Die Baukunst der Benediktiner im Ungarn der Árpádenzeit. In: *Acta Historiae Artium Academiae Scientiarum Hungaricae* 38, s. 15–29.
- MAROSI, E., 1997: Die Benediktinerabteikirche St. Georg zu Ják. Bauwerk und kunsthistorische Problematik. In: *Acta Historiae Artium Academiae Scientiarum Hungaricae* 39, s. 19–70.
- MAROSI, E., 2000: Centralizujúce tendencie v architektúre Uhorska okolo roku 1400. In: *Pocta Václavovi Menclovi*. Zborník štúdií k otázkam interpretácie stredoerópskeho umenia. Eds.: D. Bořutová – Š. Oriško. Bratislava, s. 153–168.
- MENCL, V., 1937: *Stredoveká architektúra na Slovensku*. Stavebné umenie na Slovensku od najstarších čias až do konca románskeho obdobia. Praha – Prešov.
- MENCL, V., 1965: Panské tribuny v našej románskej architektúre. In: *Umění* 13, s. 29–62.
- MENCL, V., 1968: Gotická stavebná kultúra Spiša. In: *Vlast*. Čas. 17, s. 3–14.
- MERHAUTOVÁ, A., 1971: *Rané stredoveká architektúra v Čechách*. Praha.
- MÖBIUS, F., 1968: *Westwerkstudien*. Jena.
- PAVIĆ, I., 2004: *Prolegomena zu Ritus und Liturgie im späntiken Salona, Dalmatien*. Fund- und Quellenbestand vom 4. bis in das 7. Jh. Diss. Wien.
- POMFYOVÁ, B., 2003: Vybrané problémy k dejinám spišskej stredovekej architektúry. In: *Terra Scepusiensis*. Stav bádania o dejinách Spiša. Eds.: R. Gladkiewicz – M. Homza et al. Levoča – Wrocław, s. 177–192.
- POMFYOVÁ, B., 2005/a: Liturgický kontext ranostredovekej architektúry. In: *Ars* 38, 2, s. 108–134.
- POMFYOVÁ, B., 2005/b: Zaniknutý Kostol sv. Martina v Bratke – príklad zemepanskej fundácie. In: *Monumentorum tutela – Ochrana pamiatok* 16, s. 123–132.
- RONIG, F., 1980: *Der architektonische Ort der Kirchenmusik vom 4. Jahrhundert bis in die Gegenwart*. Stuttgart.
- SCHÖNFELD DE REYES, D. VON, 1999: *Westwerkprobleme*. Zur Bedeutung der Westwerke in der kunsthistorischen Forschung. Weimar.
- SCHÜTTE, S., 2000: *Der Aachener Thron*. In: *Krönungen. Könige in Aachen – Geschichte und Mythos*. (Kat. výstavy). Ed.: M. Kramp. Mainz, s. 213–222.
- SENNHAUSER, H. R. (ed.), 2003: *Frühe Kirchen im östlichen Alpengebiet*. Von der Spätantike bis in ottonische Zeit, I-II. München 2003.
- SLIVKA, M. – JAVORSKÝ, F., 1984: Výsledky archeologického výskumu na lokalite Poprad – Stojany. Príspevok k poznaniu centrálnych stavieb na Spiši. In: *Arch. Hist.* 9, s. 193–214.
- SZAKÁCS, B. Z., 2004: A templomok nyugati térelrendezése és a „nemzetségi monostor“ kérdése. In: *Arhitectura religioasă medievală din Transilvania*, III. Eds. D. Marcu-Istrate et al. Satu Mare 2004, s. 71–98.
- ŚWIECHOWSKI, Z., 2000: *Architektura romańska w Polsce*. Warszawa.
- TAJKOV, P., 2010: Emporové kostoly na Zemplíne. Poznámky k románskym dedinským kostolom s vežou nad emporou. In: *Monumentorum tutela – Ochrana pamiatok* 22, 333–357.
- TAKÁCS, I., 2000: Das Kloster von Martinsberg (Pannonhalma). In: *Europas Mitte um 1000, II – Beiträge zur Geschichte, Kunst und Archäologie*. Eds.: A. Wieroczek – H.-M. Hinz. Stuttgart, s. 617–620.
- TAKÁCS, I. (ed.), 2001: *Paradisum plantavit*. Bencés monostorok a középkori Magyarországon / Benedictine Monasteries in Medieval Hungary. Pannonhalma.
- TOMASZEWSKI, A., 1974: *Romańskie kościoły z emporami zachodnimi na obszarze Polski, Czech i Węgier*. Warszawa – Kraków – Gdańsk.
- UNTERMANN, M., 1989: *Der Zentralbau im Mittelalter*. Form – Funktion- Verbreitung. Darmstadt.
- UNTERMANN, M., 2007: Zentralbaukirchen als Mittel der Repräsentation. Visuelle Kommunikation durch Architekturzitate. In: *Deutsche Königspfalzen*. Beiträge zu ihrer historischen und archäologischen Erforschung, 7. Zentren herrschaftlicher Repräsentation im Hochmittelalter : Geschichte, Architektur und Zeremoniell. Eds.: C. Ehlers – J. Jarnut. Göttingen, 221–236.
- VANČO, M., 2000: *Stredoveké rotundy na Slovensku*. Bratislava.
- VANČO, M., 2001: Kláštorňá architektúra Veľkomoravskej ríše. In: *Ars* 2-3, s. 105–126.
- ZETTLER, A., 1988: *Die frühen Klosterbauten der Reichenau: Ausgrabungen – Schriftquellen – St. Gallen Klosterplan*. Sigmaringen.

KAROLINGISCHE ARCHITEKTUR – ZU FRAGEN IHRES EINFLUSSES UND IHRER REZEPTION

BIBIANA POMFYOVÁ

ZUSAMMENFASSUNG

Die Studie widmet sich zwei Problemkreisen, die ihren Ursprung in der karolingischen Architektur haben.

1. *Doppelchoranlagen*

Gemäß einer Theorie, die in der neueren Literatur vor allem von W. Jacobsen vertreten wird, hing die Entstehung der karolingischen Doppelchoranlagen (Saint-Maurice d' Agaune, Kolín, Fulda, Sitten, Echternach, Reichenau, Paderborn) mit der politisch motivierten Rezeption der römischen Liturgie zusammen. Die Westapsis war in diesen Kirchen ein *Zitat* der römischen Architektur (Peterskirche, Lateranbasilika). Sie ermöglichte die Liturgie zu entwickeln und die Messe gemäß dem Vorbild des päpstlichen Gottesdienstes zu feiern.

Aus der karolingischen Zeit sind nur vom Gebiet des fränkischen Reiches Doppelchoranlagen bekannt. Einzige Ausnahme könnte die großmährische Kirche in Sady bei Uherské Hradiště sein. Die ungewöhnliche Anlage, nur im Grundriss erkennbar, bestand aus einer älteren, nach Osten orientierten Kirche, die nach einer gewissen Zeit um einen westlichen Teil erweitert wurde, der durch eine halbrunde Apsis abgeschlossen war. Es existieren mehrere Interpretationen zur oberirdischen Struktur des zerstörten Baus. Gemäß einer davon (P. Charvát, M. Vančo, B. Pomfyová) könnte es sich um eine doppelchörige Kirche handeln, die nach karolingischen Mustern errichtet wurde. Die Rezeption der Westapsis könnte in Großmähren in einem ähnlichen politisch-liturgischen Kontext verlaufen sein wie im Frankenreich. Die Orientierung auf Rom spielte in Großmähren bekanntlich eine Schlüsselrolle im politischen Emanzipationsprozess und hinterließ auch in der Liturgie einen Einfluss. Die Westapsis der Kirche von Sady könnte ebenso als Zitat des römischen Modells verstanden werden.

Im ostmitteleuropäischen Raum taucht dieser Bautyp später in Pannonhalma (Anfang 11. Jhd.) unter dem Einfluss der ottonischen Doppelchorkirchen auf, die programmatisch an karolingische Vorlagen anknüpften (an Pannonhalma knüpfte wahrscheinlich die Klosterkirche in Szermonostor an, 12. Jhd.). Etwas jüngere Beispiele sind die Kathedrale in Prag (1060-1096) und die Basilika St. Peter und Paul (cca 1070-1080) in Prag, sowie die Kathedrale auf dem Wawel in Krakau (1090-1096), wobei auch die Kollegiatkirche in Tum pod Łęczycą auf dem Gebiet Polens zum doppelchörigen Typus gehörte.

2. *Pfalzkapelle in Aachen – Westwerk – „Herrenempore“*

Die ältere Theorie sah die Empore in der Kapelle Karls des Großen in Aachen, in der sich der Thron befindet, als kaiserliche Loge an und fasste auch die Westwerke bedeutender anderer Kirchen auf ähnliche Weise auf. An diese Interpretation knüpfte die Theorie von den sog. Herrenemporen in romanischen Kirchen (Birnbach, Mencl, im Zusammenhang mit den sog. Sippenklöstern Entz) an. Ähnlich wie die Westwerke dem Kaiser hätten demnach die Emporen dem örtlichen Grundherren gedient. Heute werden diese Theorien auf mehreren Ebenen kritisiert. Die Funktion der Empore in der Pfalzkapelle in Aachen ist noch immer unsicher, obwohl der Thron in die Karolingerzeit datiert wurde. Der Begriff Westwerk führte in der letzten Zeit zu erheblicher Polemik (Schönfeld de Reyes). Doch wenn man von der Frage, ob das Westwerk als Bautyp überhaupt existierte, absieht, bewegen sich die Interpretationen der Westbauten eher in die Richtung liturgischer Funktionen. Diesbezüglich wirkt das ältere Buch von A. Tomaszewski (1974) noch immer sehr anregend, der die Westemporen vor allem als liturgische Gegenpole zu den östlichen Gotteshäusern verstanden hatte. Auf den Zusammenhang der Emporen mit der Liturgie (Altäre, Prozessionen, Engelschöre) wiesen auch weitere Autoren (Entz, Marosi) hin. Im Rahmen des liturgischen Kontextes kann man auch die soziale Repräsentation der weltlichen Patrone (neuerdings z.B. B. Z. Szakács) erklären.

Mgr. Bibiana Pomfyová, PhD.
Ústav dejín umenia SAV
Dúbravská cesta 9
841 04 Bratislava
dejubipo@savba.sk