

KULTÚRNE KONTAKTY JUHOZÁPADNÉHO SLOVENSKA NA PRELOME STARÉHO A STREDNÉHO ENEOLITU

ZDENĚK FARKAŠ

Novšie záchranné výskumy na Záhorí, v širšom okolí Bratislavy a na Tmavskej tabuli priniesli aj niektoré dôležité poznatky o období medzi záverom vývoja lengyelskej kultúry (ďalej LgK) na juhozápadnom Slovensku reprezentovanom ludanicou skupinou a začiatkom boležárskej skupiny badenskej kultúry. Patria k nim predovšetkým nálezy z Budmeríc, Trnavy - Horného Poľa a Bučian (obr. 1).

Budmerice (okr. Bratislava - vidiek), poloha Niva

(M-35-33-17; 1:10 000; 476 mm od V a 337 mm od S okraja mapy). Na jar v roku 1985 prešiel lokalitu v severnej časti katastra obce výkop pre hlavný rozvod závlah, ktorý narušil šesť zreteľných pravekých objektov, zväčša z obdobia ludanickej skupiny. Podľa ojedinelých fragmentov keramiky však polohu ležiacu na miernej terémej vlně, dlhšou osou orientovanej v smere S - J, osídlili aj počas I. stupňa LgK a v priebehu strednej doby bronzovej. Geologické podložie vyvýšeniny (najväčšia nadmorská výška 204 až 205 m), na východe klesajúcej do inundácie Štefanovského potoka a na západe pozvoľne prechádzajúcej do zamokreného územia v okolí Budmerického rybníka, tvoria pestré íly terciérneho pôvodu, prekryté oglejenou hnedozemou (Hraško-Linkes-Šurina 1980). Postup stavebných prác umožnil odkryť iba jeden objekt.

Objekt 1/85

mal nepravidelný oválny tvar (južný okraj výrazne narušila poľná komunikácia) s rozmermi 4,54 x 4,8 m, so stenami klesajúcimi k lavórovitému dnu ležiacemu 42 až 70 cm pod hornou úroveň podložja. Naň pôvodne nasadla 0,4 - 0,5 m hrubá vrstva ornice. Približne v strede objektu priečne prešatého 1 m širokou ryhou, bola plytká kruhová prehĺbenina s priemerom 1,28 m. Jej kolmé steny klesali k rovnému dnu, ležiacemu 8 cm pod úroveň dna vlastného objektu 1/85. Ďalší kruhový zásah do podložja bol v juhovýchodnej časti objektu. Výplň tvorila tmavohnedočierna masťná zemina bez zreteľného zvrstvenia alebo svetlejších prechodov pri okrajoch. Iba 5 až 15 cm nad stredovou prehĺbeninou sa zachytila výrazná koncentrácia prepálenej hliny a mazanice v druhej polohe (obr. 2).

Zo zásypu objektu 1/85 sa podarilo vyzdvihnúť 2 480 fragmentov keramiky a niekoľko ďalších výrobkov z hliny. Z kamenných artefaktov je najpočetnejšia štiepaná industria, ale našli sa aj kamenné sekerky, otkáč a rôzne druhy polotovarov. Pozoruhodné je, že v zásype nebola ani jedna či už ľudská alebo zvieracia kosť.

Tak keramika, ako aj kamenné artefakty boli pomerne rovnomerne rozptýlené v zásype. Výnimkou boli iba zlomky troch šálok a niekoľko väčších črepov, ktoré ležali spolu v stredovej prehĺbenine pod vrstvou mazanice. Tá sa po rozobratí rozpadla na 23 väčších zlomkov (dĺ. okolo 10 cm). Zhotovili ju z bahnatej hliny s prímiesou kamienkov a podľa sčasti dokonale vyhladeného povrchu so stopami opakovaného výmazu a odtlačkov prútia pochádza tak z estrichu ohníska či pece, ako aj z hlinenej omietky vypletanej steny.

Keramický inventár objektu s výnimkou intrúzie 1 až 2 črepov z obdobia stredodunajskej mohylovej kultúry (obr. 6:60, resp. 7:53) a približne šiestich fragmentov zo starších stupňov LgK (obr. 5:17, 6:40, 7:34 a 36) má pomerne jednotný charakter. Povrch nádob, predovšetkým pri jemnejšej stolovej keramike so zreteľnou snahou po vyhladení, bol pôvodne hnedej, sivej až sivočiernej farby, dnes vďaka druhotnému prepáleniu čiastočne prechádzajúcej do červených až hnedočervených odtieňov. Väčšinu výrobkov z hliny zhotovili z plaveného, dokonale vypáleného piesčitého materiálu (rozdiel medzi plavenou a neplave-

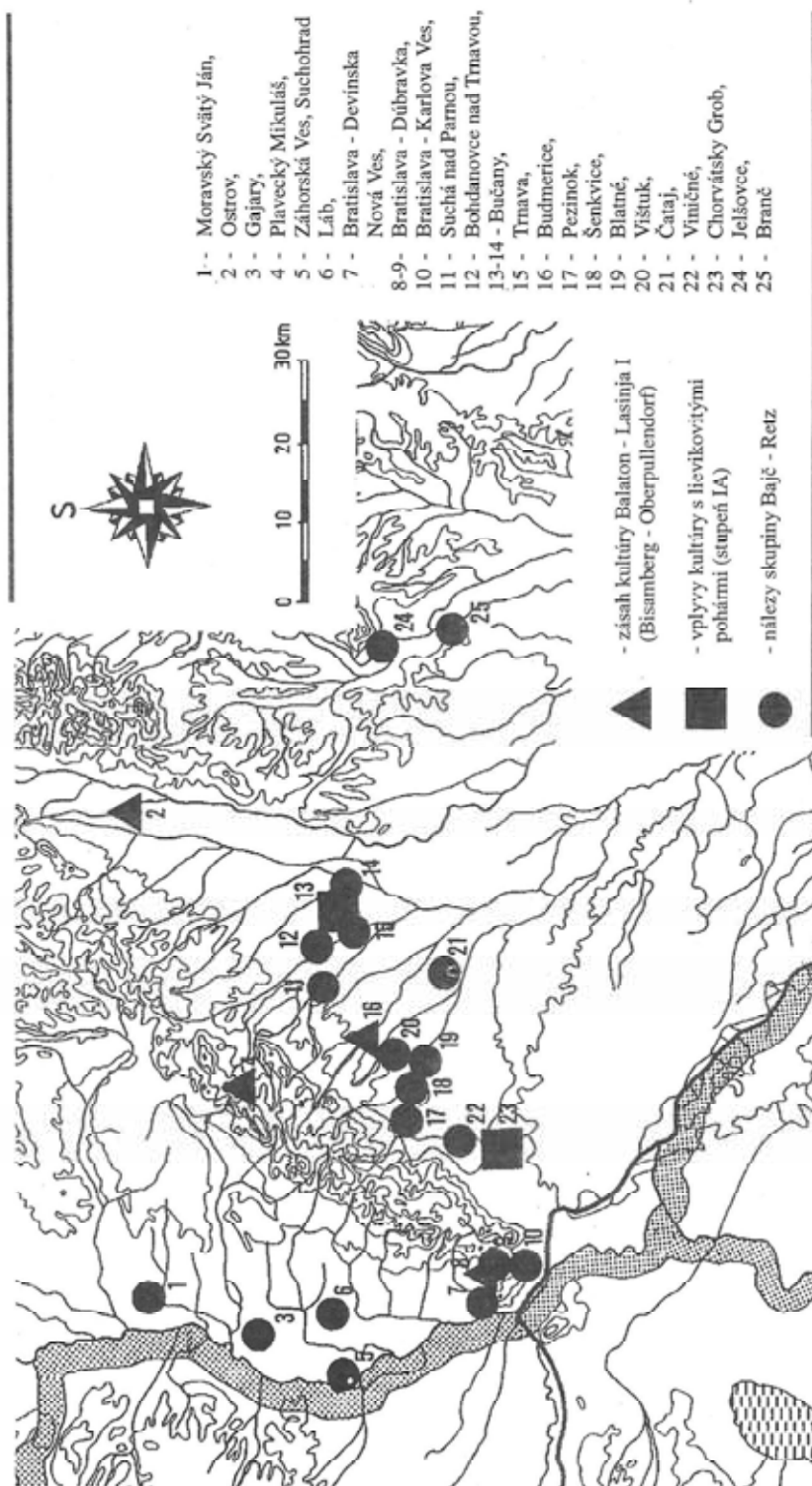

Obr. 1. Mapa nálezov pod Malými Karpatmi

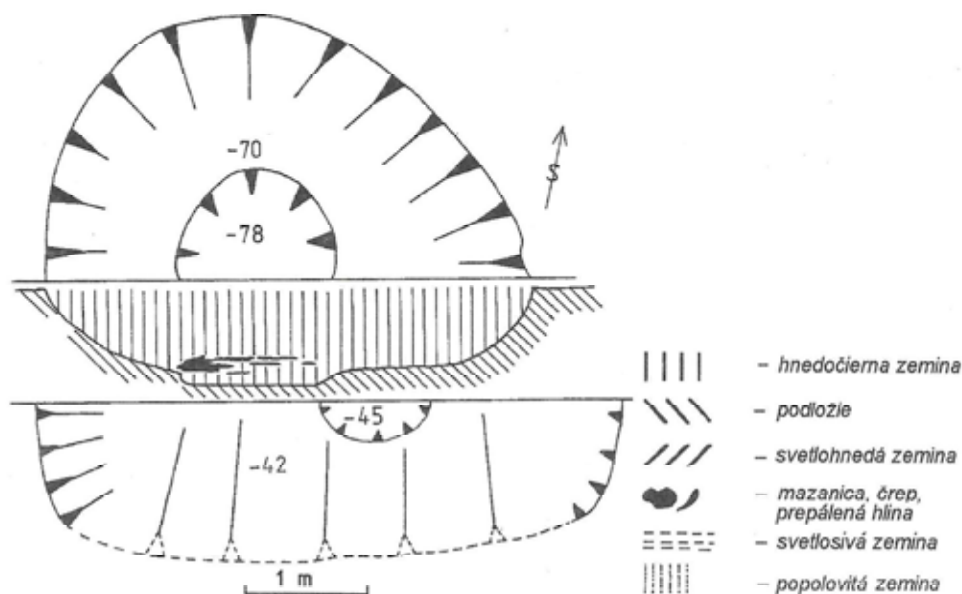

Obr. 2. Budmerice, Niva. Objekt 1/85.

nou hrnčiarskou hmotou s prímiesou piesku nie je však vždy výrazný), časť predovšetkým tenkostenných nádob však zhotovili aj z jemnej, tiež dokonale vypálenej hlíny (klasifikácia kvality hrnčiarskej hmoty a použitý grafický kód na obrázkoch je prevzatý od Pavlú-Zápotocká 1983, s. 290). Veľmi zriedkavo použili neplavenú hlinu s výraznou prímiesou kamienkov (obr. 5:57, 6:57), niekedy ale do plavenej masy pridávali drf z rumelky, kúsky vápenca, menej často organický materiál a celkom ojedinele drvenú vypálenú keramiku (obr. 4:4).

Z hľadiska technológie je pozoruhodný dva razy intencionálne vypálený fragment s uškom (obr. 6:49). Najprv vymodelovali vlastnú nádobu s jamkou pre nasadenie čapu uška a do sivočierna ju vypálili. Potom pripevnili vlastné uško, dnes okrovej farby, spoje zaretušovali a ešte raz vypálili. Vzhľadom na rôzne pnutie materiálu sa vytvorila výrazná medzera medzi pôvodným a novým povrchom, avšak viditeľná iba na lome.

Rozbor keramiky a posúdenie zastúpenia jednotlivých tvarov komplikuje okrem fragmentárnosti pomer atypických fragmentov k tým, ktoré majú vypovedaciu hodnotu. Bol približne 4,68:1. Okraje sú najpočetnejšie zachovanou časťou nádob (spolu 265 ks, t.j. 10,69 %). Medzi nimi výrazne vedú fragmenty mis (108 ks) s výrazne prevládajúcimi tvarmi s vťahnutým ústím (93 ks). K nim zrejme možno prirátáť aj 15 ďalších zlomkov z tela nádob s výrazným lomom členeným výčnelkom alebo uškom (napr. obr. 6:26, 7:8, 15 a 32). Z mis s dovnútra vťahnutým ústím je najviac zastúpený typ s ostrým lomom (63 ks - 58, 33 % všetkých okrajov, podobné fragmenty však nemožno vždy bezpečne odlišiť od tzv. hříbových hrncov známych aj z jordánskej skupiny - Podborský a kol. 1993, obr. 96:24), okrem drobných výčnelkov niekedy doplneným vertikálnym alebo horizontálnym uškom (obr. 4:7, 8, 13 a 14). Pomer vzdialenosti medzi lomom a okrajom a lomom a dnom je pomerne variabilný (obr. 4:1, 2, 5, 7, 11, 13, 14, 16, 6:2, 11, 16, 17 a 36, 7:13). Fragmentov mis so zaobleným lomom bolo 27 (t.j. 25 %; obr. 6:4, 7:24, 25, 31, 39 a 45), ojedinele sa zachovali zlomky profilovaných mis (obr. 7:16), mis s cylindrickým hrdlom doplneným pásikovým uškom spájajúcim ústie s lomom (obr. 7:49) a zriedkavé sú aj fragmenty kónických tvarov (obr. 7:21). V starších stupňoch LgK boli hojné

misy so široko roztvoreným ústím, prípadne kónické a široko roztvorené typy, ktoré sú však v Budmericiach zastúpené iba 15 kusmi, čo predstavuje 13,89 % .

S kategóriou mis úzko súvisia duté nôžky, ktorých identifikovateľných zlomkov sa našlo 14, čo tvorí 0,56 % všetkých črepov. Z toho 3 pochádzajú z jednej nádoby (obr. 6:41) a 1 až 2 zlomky sú pravdepodobne intrúziou a patria do I. stupňa LgK (obr. 6:40).

Podľa okrajov možno v materiáli identifikovať aj dva zlomky lyžíc či naberačiek (obr. 6:24, 7:24).

Ostatné okraje sa mohli objaviť pri viacerých keramických tvaroch tohto obdobia, ako sú napr. rôzne vázovité, amforovité a hrncovité nádoby, ktorým sú spôsobom stvárnenia ústia veľmi blízke aj chronologicky významné „mliečniky“. K nim možno jednoznačne zaradiť 8 okrajových zlomkov (3,02 % všetkých okrajov), ktorých ústie s podhrdlím, príp. podhrdlie s vydutinou spája oblúkové uško (obr. 4:3, 4 a 12, 7:3 a 57, 8:12) a s výhradou azda ešte dva ďalšie zlomky (obr. 6:14 a 20).

Okrem rôznych mis, hrncovitých, mliečnikovitých a amforovitých nádob sú v Budmericiach výrazne zastúpené dvojuché šálky viacerých typov, z ktorých tri sa dali celkom, alebo aspoň kresbne rekonštruovať (obr. 3:1, 2 a 8) a 22 ďalších je v zlomkoch (obr. 3:11, 4:9 a 10, 5:1, 2, 7, 8 a 9, 6:9, 31, 34, 47 a 50, 7:11, 30 a 33, 8:11). Predstavujú predovšetkým tvary blízke variantu 1 a 2 J. Lichardusa a J. Vladára (1964, 124 a n.), pričom variabilita prierezov ušíek siaha od pásikových cez oválne, plankonvexné, bochníkovité, štvorcové až po takmer kruhové. V jednom prípade ostrý lom šálky, pri ktorých šírka v mieste najväčšej vydutiny sa pohybovala v rozmedzí 8 až 8,5 cm, člení dvojica hrotitých výčnelkov s kruhovou bázou (obr. 3:8).

K menej častým tvarom v prostredí ludanickej skupiny patrí črpákovitá šálka s jedným ponad okraj vybiehajúcim uškom oválneho prierezu, nájdená spolu so zlomkami dvojuchých šálok z obr. 3:2 a 8 v stredovej prehĺbenine objektu 1/85 (obr. 3:7). Napriek nevýrazne oválnemu tvaru (rozmery ústia 9,8 x 10,6 cm) a rovnému dnu (\varnothing 4,8 cm) masívne uško naruša jej stabilitu. Do podobnej kategórie patrí aj miniatúrny oválny črpáčik (rozmery ústia 4,4 x 4,7 cm, \varnothing dna 2,2 cm, v. 2 cm), kde uško nahrádza rohovitý výčnelok (obr. 3:9). Výrazne zmenšené tvary v objekte 1/85 dopĺňajú drobná kónická (obr. 3:12, \varnothing ústia 4 cm, \varnothing dna 2,1 cm, v. 2,4 cm) a zlomok ďalšej misky (obr. 3:5).

Dien a ich fragmentov sa našlo 116 (4,68 % z celku) a celkom zodpovedajú typologickej škále nádob známych z ostatných kategórií zlomkov keramiky (obr. 4:15, 5:10, 11, 19 a 21, 6:21, 30, 37, 38, 39, 44, 51 a 58). V jednom prípade po poškodení zabrusili zvyšky nôžky tak, aby nádobu mohli ďalej používať ako obyčajnú misku (obr. 5:11).

Rôznych druhov výčnelkov sa z objektu 1/85 vyzdvihlo 36 ks (1,45 % z celku), pričom väčšina z nich zapadá do bežného rámca výčnelkov známych v oblasti ludanickej skupiny - valcovité, oválne, drobné hrotité typy (Pavúk 1981, 285; obr. 3 - 7). Výnimkou je výčnelok (obr. 5:17), ktorý je však asi intrúziou z obdobia neolitických stupňov LgK a veľký plochý výčnelok kruhového pôdorysu s trojicou jamiek na povrchu (obr. 8:6), ktorý má obdobu v materiáli moravskej maľovanej keramiky (ďalej MMK) stupňa IIb z Troubelic (Košťuřík 1972, s. 37, Taf. 19:11, 16, 18, Taf. 22). Možno preto uvažovať buď o intrúzii z o čosi starších objektov skupiny Brodzany - Nitra, zhruba súčasnej so stupňom IIb MMK známym z výskumu v nevelkej vzdialenosti od náleziska (Pavúk 1981 b, 220 a n.), alebo prežívani týchto výrazných foriem aj v nasledujúcom období.

Ušíek a ich fragmentov sa našlo 80 (3,23 % z celku). Veľká časť pochádza z nádob typických pre IV. stupeň LgK na juhozápadnom Slovensku - predovšetkým z dvojuchých šálok a tzv. mliečnikov, objavili sa však aj ušká s vertikálnym otvorom, a to tak oblúkovité, nasadajúce na lom mis s vtiahnutým okrajom (napr. obr. 4:13), ako aj vytvorené z jazyko-

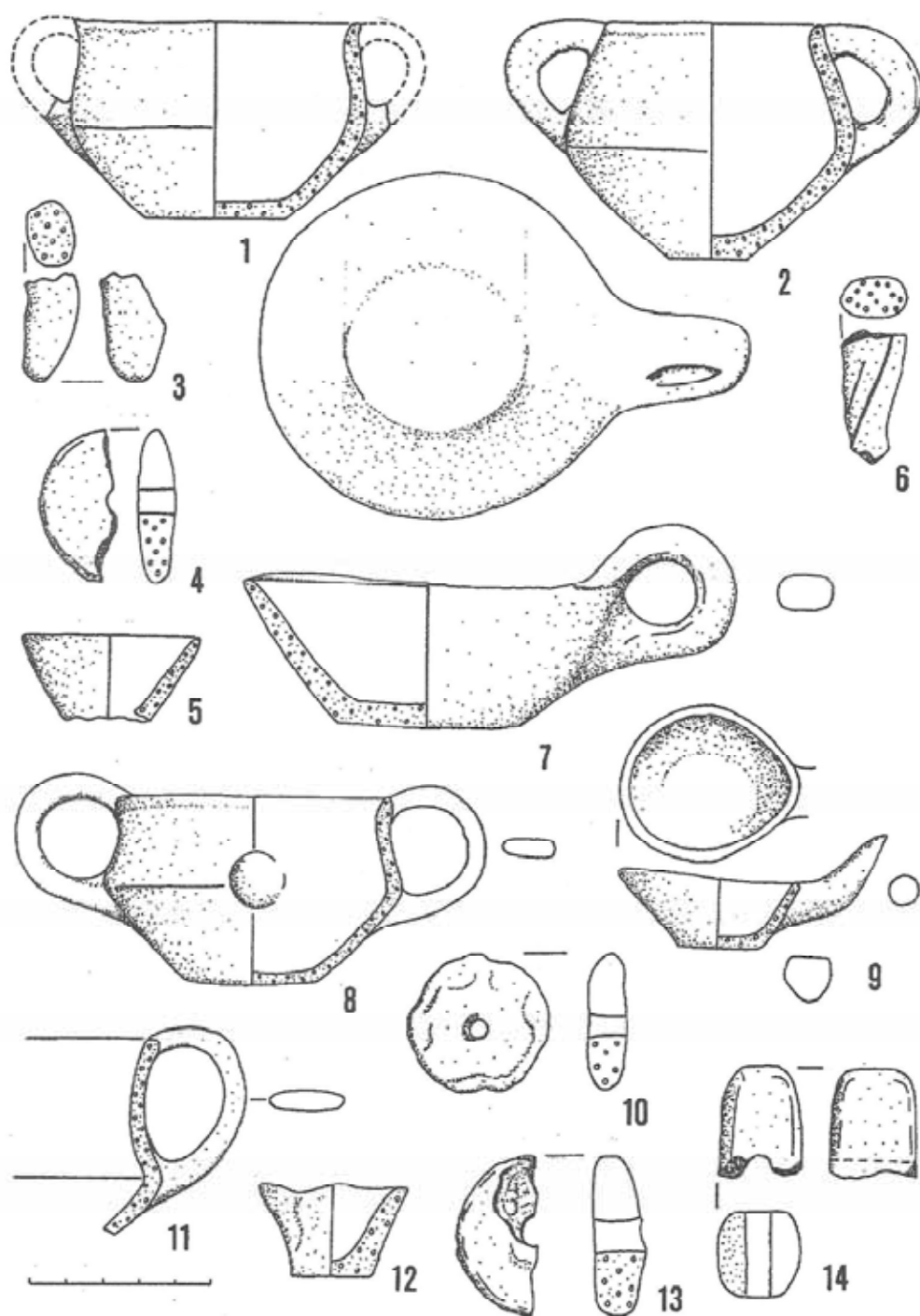

Obr. 3. Budmerice, Niva. Objekt 1/85. Nálezy z výplně.

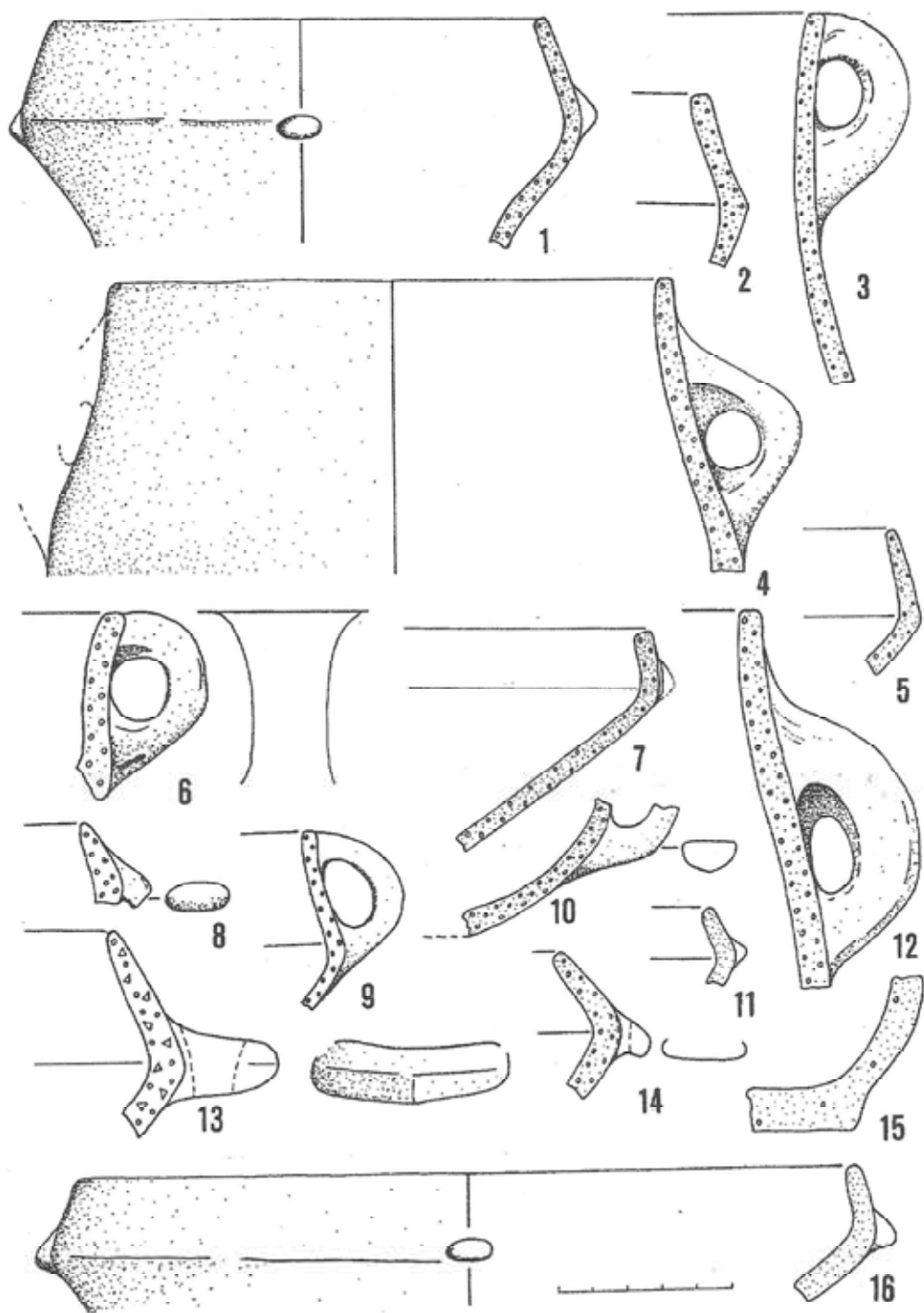

Obr. 4. Budmerice, Niva. Objekt 1/85. Nálczy z výplne.

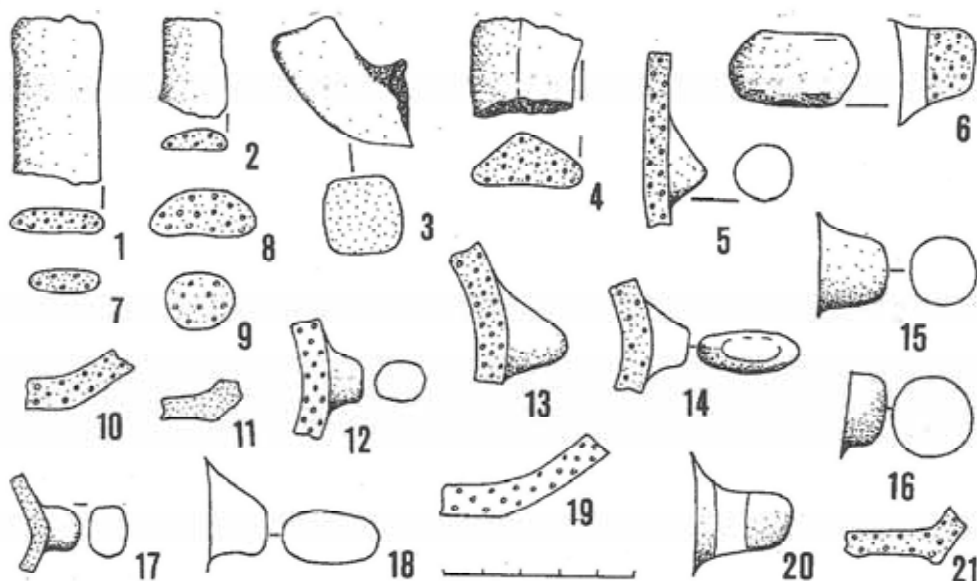

Obr. 5. Budmerice, Niva. Objekt 1/85. Nálezy z výplne.

vitých alebo lalokovitých, zvislo prepichnutých výčnelkov (obr. 4:7, 14, 6:35, 7:32). Ojedinele sa na misách objavujú aj ušká s vodorovným otvorom. K nádobám typickým pre LgK patria putne s pôvodne zvyčajne zobákovito zahnutými uškami, pričom podľa súčasných poznatkov ich v eneolite postupne nahrádzajú menej výrazné varianty, zastúpené aj v materiáli z objektu 1/85 (podobné ušku misy z obr. 4:13, 5:20, 6:22, 33, 7:15). Jediné klasické zobákovité uško (obr. 7:42) môže patriť k starším intrúziám, ale hlina i kvalita úpravy povrchu skôr poukazujú na jeho prislušnosť k neskorolengyelskému keramickému materiálu.

Z objektu 1/85 je aj 20 črepov (z nich sa zrekonštruoval zlomok nádoby) a fragment oválneho valčeka blízkeho nôžke antropomorfnnej plastiky z Ostrova, okr. Trnava (Pichlerová 1986, 193, obr. 18:6) s rytou výzdobou, vymykajúcou sa z bežného rámca ludanickej skupiny. Ornament pozostáva z dvoch až troch, výnimočne i viacerých paralelných rýh, zoskupených zväčša do dnes už nedešifrovateľných vzorov (obr. 8). Výnimkou je iba väčší fragment nádoby, kde vytvárajú motiv jednoduchých meandrov s doplnkovým viacnásobným širokým V.

Z ostatných keramických tvarov si zaslúžia pozornosť celý a dve polovice plochých, pomerne hrubo modelovaných praslenov (obr. 3:4, 10 a 13) a predovšetkým tylová časť hlineného modelu sekeromlatu (obr. 3:14). Praveký hrnčiar tu z jemne plavenej, dokonale vyhladenej a do hnedočierna vypálenej hliny zhotovil kópiu sekeromlatu s rovným tylom a bikonvexným prierezom. Otvor, pri ktorom sa zlomil, vyvrtali kolmo na ploché steny, (dĺ. 3cm, š. 1,6 - 2,4 cm, v. 2,4 cm, Ø otvoru 0,7 cm). Na neznámy účel slúžila drobná valcovitá „nôžka“ sivej až čiernej farby, dlhá 2,3 cm (obr. 3:3). Azda súčasťou závažia (?) je fragment oválneho predmetu s kruhovým otvorom v strede, zhotoveného z plavenej, do okrova vypálenej hliny s výraznou prímiesou piesku i drobných kameňkov (obr. 7:1).

Vo výplni bola mimoriadne hojne zastúpená aj **kamenná štiepaná industria**, ktorú zastupuje 199 nástrojov, ich zlomkov, polotovarov, úštepov a odpadu. K nim treba prirátat ďalších 85 okruhliáčikov z často veľmi nekvalitného rohovca, so zreteľnými stopami štiepa-

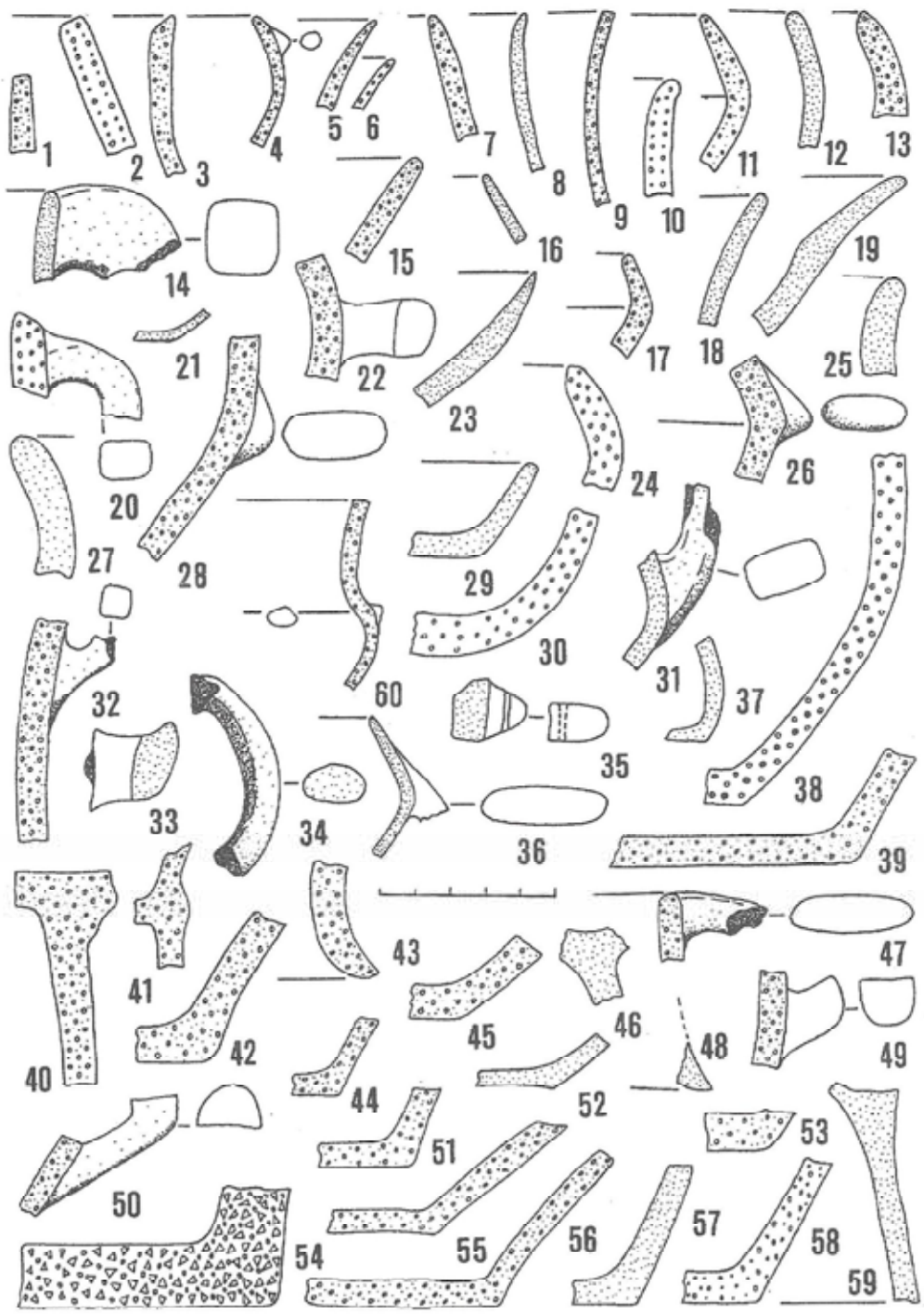

Obr. 6. Budmerice, Niva. Objekt 1/85. Nálezy z výplně.

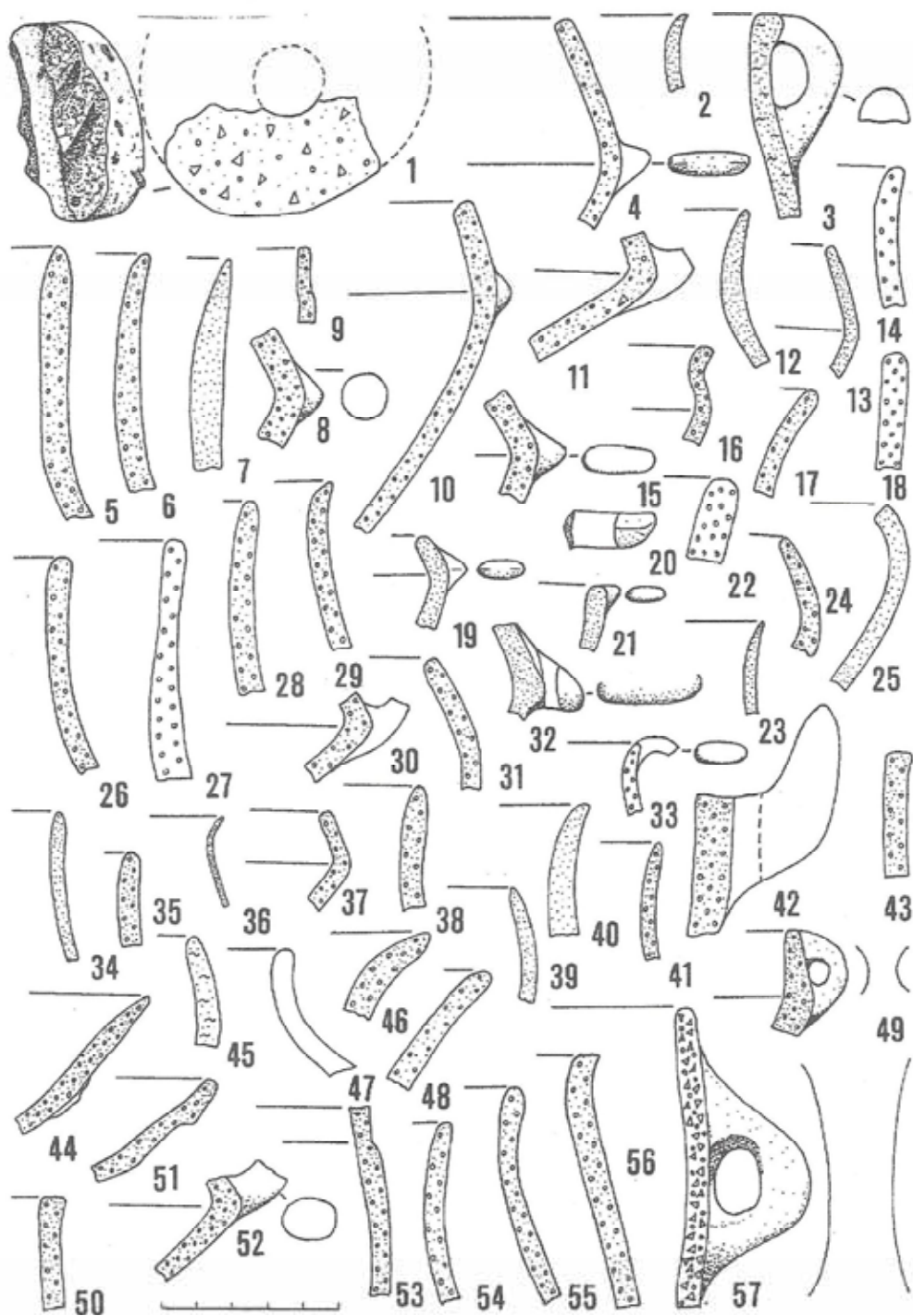

Obr. 7. Budmerice, Niva. Objekt 1/85. Nálezy z výplně.



Obr. 8. Budmerice, Niva. Objekt I/85. Keramika s rytou výzdobou.

nia. Z polotovarov, nástrojov a ich zlomkov prevládajú čepele, príp. čepeľovité úštepky (118 ks). Z toho iba 16 má na povrchu výraznejšie stopy retuše a jeden nástroj zhotovili z úštepu. Na piatich zo 17 nástrojov sa zachovali stopy tzv. kosákového lesku (obr. 9:4, 9, 14, 28 a 31). Dve čepele sú priečnou retušou upravené do tvaru lichobežníka (obr. 9:2 a 25), pričom druhá z nich pravdepodobne slúžila ako trapézovitá strelka. K výrazným škrabadlám možno zaradiť iba 3 sílexy (obr. 9). Rozmery polotovarov zodpovedajú valúnikom tu nájdennej suroviny, z ktorých najväčší mal 4,9 x 5 cm a ich priemerná dĺžka sa pri celých kusoch pohybuje v rozmedzí 2,5 - 2,7 cm, ale ojedinele sa objavujú aj výrazné mikrolity (napr. 2,3 x 0,5 cm, 1,4 x 0,5 cm a pod.). Ako surovina prevažne poslúžili čokoládovohnedé až červené, ojedinele i sivohnedé rohovce. Iba dva sílexy boli biele. Okrem rohovcov použili v jednom prípade drobnozrnný biely pieskovec - kremenec, dva razy limnokvarcit a sedemkrát obsidián (Miko 1996). Tento podobne ako na iných súčasných lokalitách importovaný a pravdepodobne aj veľmi cenený materiál, využili s maximálnou úspornosťou. Zhotovili z

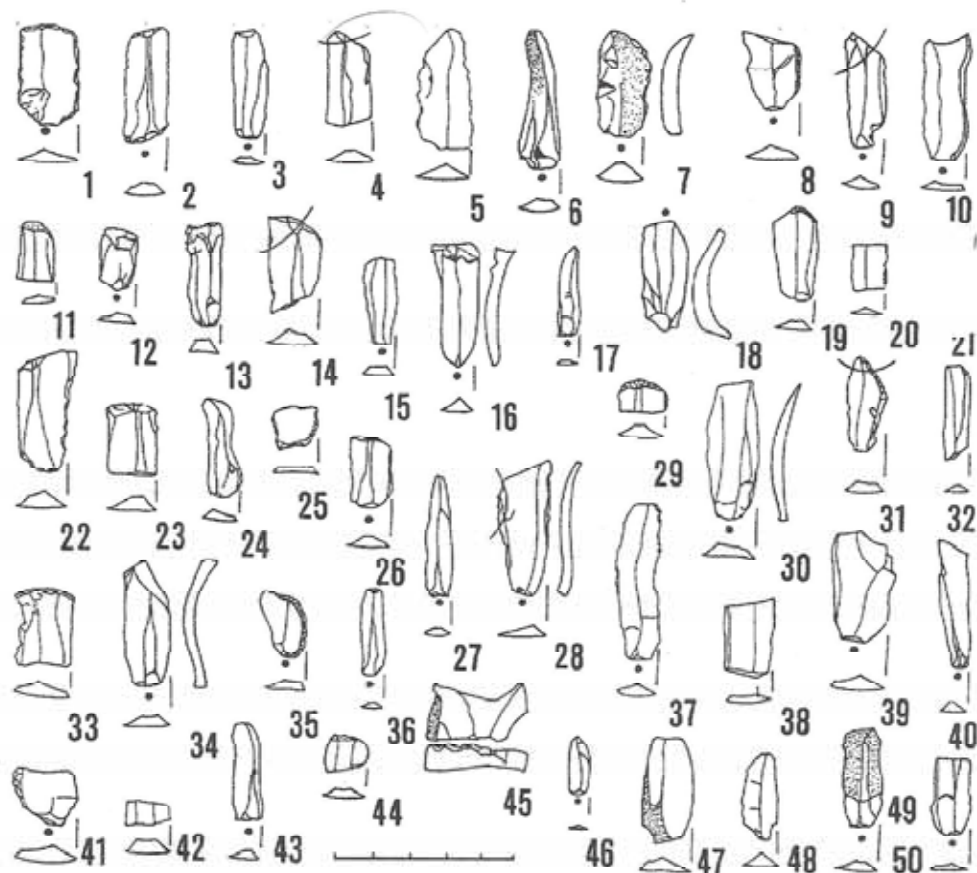

Obr. 9. Budmerice, Niva. Objekt 1/85. Výber kamennej štiepanej industrie.

neho tri mikročepele a za odpad možno považovať zvyšok jadra a tri odštepky, jeden so zvyškom kôry (veľkosť artefaktov z obsidiánu nepresiahla dl. 2,6 cm).

Podľa posudku O. Míka (1996) v surovinovej skladbe štiepanej industrie z objektu 1/85 celkom prevládajú miestne rohovce z obalovej jednotky Malých Karpát, tiahnúcej sa zhruba v línii Častá - Horné Orešany. Z primárnych ložísk ich prinášali potoky (v tomto prípade Gidra a Štefanovský potok) do nížin vo forme nevelkých valúnikov, podľa súčasných poznatkov vyhľadávaných predovšetkým na prelome starého a stredného eneolitu. Výrazným importom je iba pohronský limnokvarcit a obsidián, pri ktorom podľa O. Míka nemožno vylúčiť jeho stredoslovenský pôvod z oblasti neovulkanitov.

Kamennú brúsenú industriu v nálezovom materiáli z objektu 1/85 zastupujú štyri ploché sekerky, resp. ich zlomky. Prvá má obdĺžnikovitý tvar s oblúkovitým ostrím, oblými hranami a rovným, iba čiastočne opracovaným tylom (5 x 2,7 x 0,9 cm; obr. 10:11). Druhá je plankonvexná s odlomeným tylom, povrch však nedokončili (obr. 10:2). Ďalšie dve sú silno poškodené, pričom jedna z nich mala pôvodne trapézovitý tvar, v našej oblasti charakteristický pre LgK (obr. 10:4 a 7). Všetky zhotovili z tmavých, drobnozrnných, slabometamorfovaných metadrob - bridlic tzv. harmónskej série Malých Karpát (Míko 1996).



Obr. 10. Budmerice, Níva. Objekt 1/85. Kamenná industria.

Okrem nich sa z objektu vyzdvihlo väčšie množstvo zlomkov lomového kameňa z drobnozrnných, slabo metamorfovaných piesčitých metadrob - bridlíc malokarpatského pôvodu (Miko 1996), z ktorých 12 nesie výrazné stopy opracovania alebo pracovnej činnosti. Patria k nim mohutné úštepky či čepele, niekedy aj so stopami použitia (obr. 10:3, 9 a 10), polotovary pôvodne azda určené na výrobu brúsenej industrie, ale napokon využité vo funkcii drvidla alebo otlkača (obr. 10:5 a 12) a dva ploché kruhové terčíky neznámeho úče-

lu (obr. 10:1 a 6). Malokarpatského pôvodu je aj hnedasto-ružový okruhliak z dolnotriasového pieskovca - kremenca s výraznými stopami úderov na oboch užších koncoch.

Objekt 1/85 v Budmericiach možno na základe nálezov z výplne zaradiť do rozvinutej ludanickej skupiny, avšak s niektorými výraznými prvkami poukazujúcimi na ovplyvnenie zo susedných, kultúrne blízkych oblastí. Tvar a ani výplň neumožňujú určiť pôvodnú funkciu jamy (hlinisko?), ale relatívne početný a výrazný nálezový materiál zo zásypu poukazuje na to, že ležal v časti osady s intenzívnou hospodárskou činnosťou, pravdepodobne neďaleko miesta, kde sa spracovávali vhodné suroviny ako na kamennú štiepanú, tak brúsenú industriu. Rovnomerné rozptýlenie dokladov výroby silexových nástrojov v zásype súčasne vylučuje, že bol priamo dielenským objektom. Pozornosť si zaslúži aj skutočnosť, že vo výplni nebola ani jedna zvieracia kosť. Ak ich neprítomnosť nesúvisí s agresivitou prostredia, tak potom objekt 1/85 sa nachádzal v osade mimo oblasti kuchynských aktivít, čo by mohla podporiť aj neprítomnosť inak na podobných sídliskách hojných zlomkov drviacich podložiek a drvidiel.

Trnava, poloha Horné Pole

(M-33-132-C-c, 317 mm od V a 133 mm od S okraja mapy). V jarných mesiacoch roku 1993 narušil výkop pre preložku ropovodu „Žitný ostrov“ polykulturnú lokalitu, ležiacu na pravobrežnej terase riečky Parná. Prevažná časť osídlenia patrila do mladšej doby bronzovej, doby laténskej a rímskej, príp. stredoveku. Okrem toho sa zachytil aj osamotený objekt, pravdepodobne hlinisko zo staršieho stupňa LgK a zásobná jama s neskorolengyel-skou keramikou, doplnenou zlomkami nádob zdobených technikou brázdneného vpichu, zaraditeľná tak do skupiny Bajě - Retz. Geologické podložie lokality s nadmorskou výškou 154 až 156 m tvorí štrk prekrytý sprašou a nivnou karbonátovou pôdou, ktorú možno charakterizovať ako vyľuhovanú černozem (Hraško-Linkeš-Šurina 1980).

Zásobná jama

v spodnej časti hrbovito rozšírená (objekt 69/93). Prefal ju výkop pre ropovod zhruba v polovici a jej dno s plytkou stredovou prehĺbeninou ležalo 1,12 až 1,14 m pod hornou úrovňou spraše. Nepravidelne kruhové hrdlo, pri severnej strane narušené stredovekou kolovou jamkou, malo najväčší zachovaný priemer 1,76 m a maximálna šírka objektu dosahovala 2,48 m. Výplň tvorila hnedočierna zemina, pri okrajoch prechádzajúca do svetlejších odtieňov. Pri severnej polovici a v strede nad dnom bola prerušená 6 až 8 cm hrubým popolovitým pásom (obr. 11).

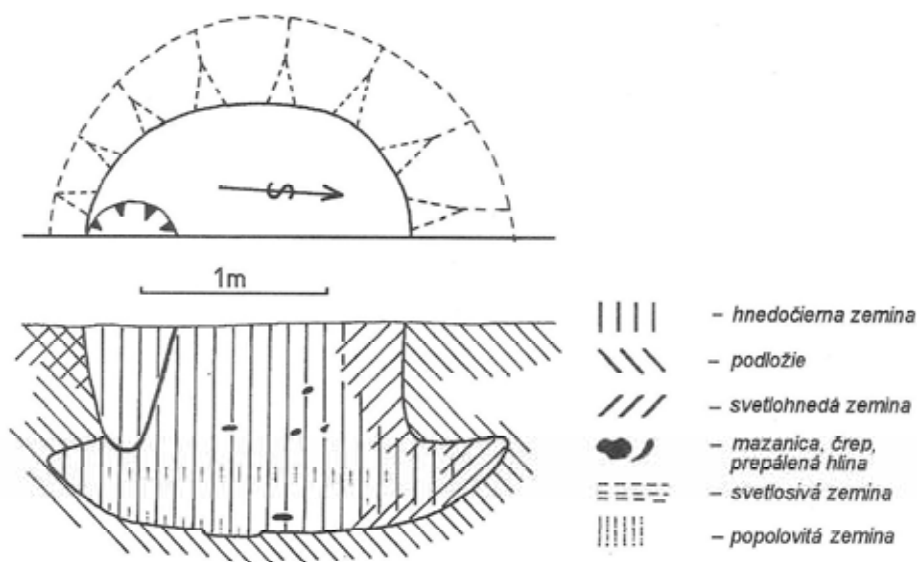

Obr. 11. Trnava, Horné Pole. Objekt 69/93.

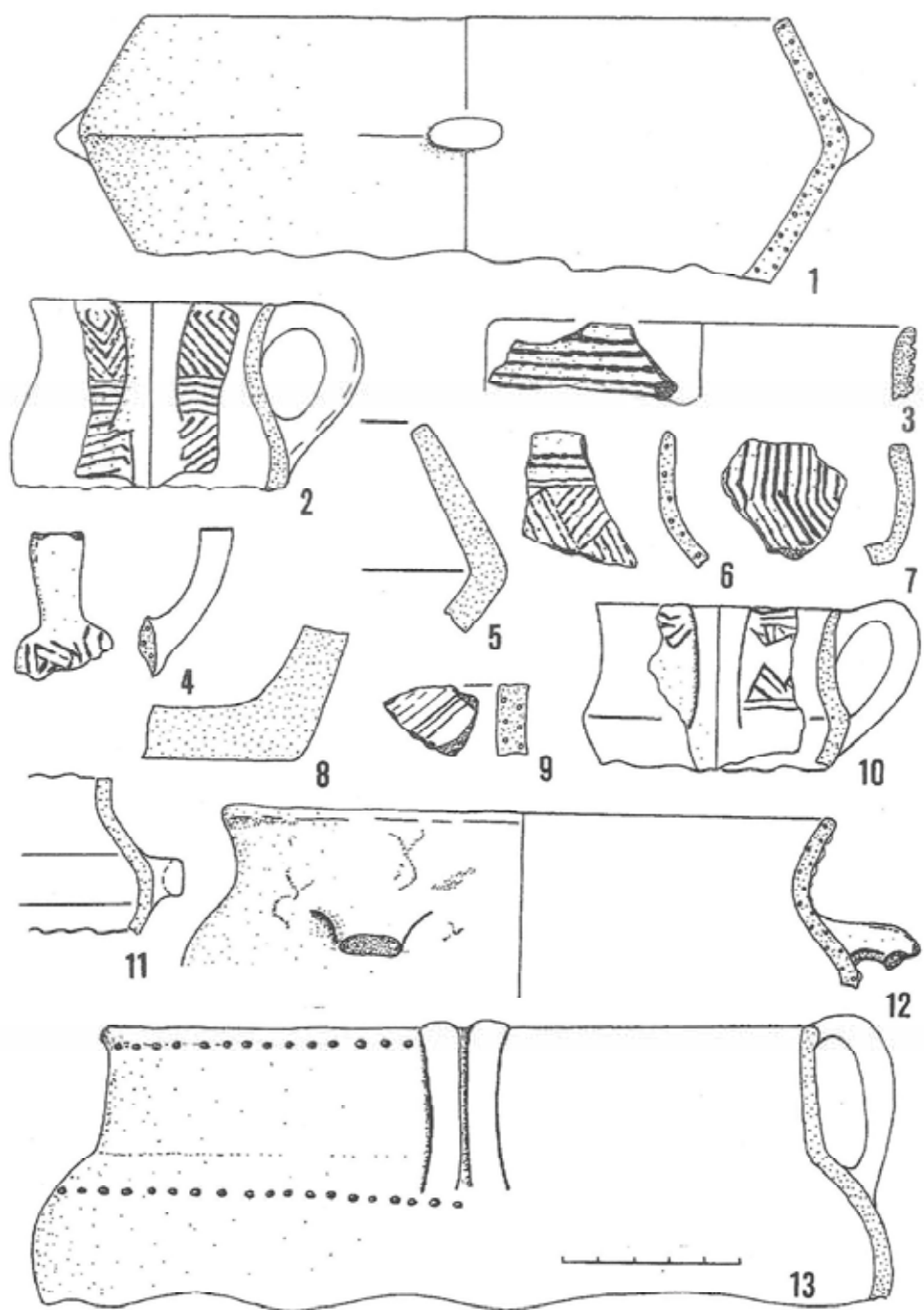

Obr. 12. Trnava, Horné Pole. Objekt 69/93. Zdobená a rekonštruovaná keramika.

Zo zásypu sa vyzdvihlo 215 fragmentov keramiky, 26 zlomkov mazanice, 23 zvieracích kostí, polovica praslena, 10 kusov kamennej štiepanej industrie a kamenný klín. S výnimkou niekoľkých zlomkov mazanice sa väčšina nálezov - všetky vo veľmi fragmentárnom stave - sústreďovala v spodnej časti zásypu, vo vrstve hrubej 30 až 40 cm.

Keramika

Nádoby boli zhotovené z jemnej alebo piesčitej plavenej, do tvrda vypálenej hlíny, pričom povrch okrovej, hnedej, hnedosivej až čiernej farby často vyhladili až vyleštili. Vyskytli sa však aj zlomky nádob so zámerne zdrsneným povrchom pomocou druhotne nanesenej a vypálenej hlinitej engoby, okrovej až hnedočervenej farby (obr. 12:12, 13:10 a 33). Len v jednom prípade použili na nádobu neplavenú hrnčinu s prímiesou kamienkov (obr. 13:21). Hrúbka črepov sa pohybovala v rozmedzí 0,7 - 1,4 cm a iba jeden fragment možno zaradiť k tenkostennej keramike s hrúbkou črepu okolo 3 mm. Okrajov sa zachovalo 31 (14,42 %), pričom štyri z nich patrili k misám s dovnútra vťahnutým ústím a ostrou hranou na lome (obr. 12:1, 5, 13:7 a 20). K nim pravdepodobne možno zaradiť aj fragment z tela z obr. 13:38 a črep s uškom, blízky nálezom z objektu I/85 v Budmericiach. Dvoma až troma okrajmi sú zastúpené misy s cylindrickým hrdlom (obr. 13:1 a 69) a jedným až dvoma zlomkami varianty s roztvoreným ústím (obr. 13:10 a 15).

Podľa fragmentu z dole rozšíreného podstavca aspoň časť mis pôvodne stála na dutých nôžkach (obr. 13:12).

Ďalším výrazným keramickým tvarom, zastúpeným ako medzi okrajmi, tak uškami a časťami vydutín, sú malé džbánky (obr. 12), vo viacerých prípadoch zdobené technikou brázdneného vpichu. Zvláštnu skupinu tvoria dve veľké hrncovité nádoby s uškom spájajúcim okraj s vydutinou alebo vydutinu s podhrdlím (obr. 12:12, 13). V jednom prípade je povrch zdrsnený hlinkou, popraskanou engobou, v druhom okraj a plecía zdobi vodorovný pás vpichov zhotovených kruhovým kolkom, pričom pásovité uško člení pozdĺžna hlboká ryha. Ostatné okraje nemožno bližšie určiť, ale väčšina z nich patrí k hrncovitým, vázovitým alebo amforovitým nádobám, pričom podľa ušíek boli v materiáli výrazne zastúpené i putne. Dien sa zachovalo 13 (6,05 %) a zastupujú škálu keramických tvarov známych už z okrajov (obr. 12 a 13), pričom dve boli pre získanie stability mierne dovnútra prehnuté. Výčnelky sú pomerne vzácne a zachovali sa iba na ostrom lome misy s dovnútra vťahnutým ústím (obr. 12:1). Hojnejšie boli ušká a ich zlomky, a to 11 kusov (5,12 %). Tri pásovité ušká tvorili súčasť zdobených krčiazok (obr. 12:2, 4 a 10) a dve pochádzali z hrncovitých nádob s výrazným hrdlom (obr. 12:12 a 13). Päť ušíek so zvislým otvorom vychádza z LgK tradícií, pričom niektoré z nich predstavujú neskoré varianty tzv. zobákovitých úch, známe predovšetkým z okruhu ludanickej skupiny (obr. 12:11, 13:29 a 34). Keramika zdobená technikou brázdneného vpichu je zastúpená šiestimi fragmentmi (2,79 %); všetky pochádzajú z drobných džbánkov. Zlomkovitosť materiálu neumožňuje rekonštruovať pôvodné výzdobné motívy, ktorých súčasťou boli viacnásobné vodorovné línie na hrdle (obr. 12:3 a 6). Na ne nadväzovali vklínené alebo „negatívnym“ pásom oddelené afrontované vyplňované trojuholníky (obr. 12:10). Objavujú sa však aj zvislé lomené mnohonásobné ryhy, meandre i ohraničené trojuholníky v pásiku pod koreňom ucha (obr. 12:2, 4 a 6). Jeden drobný črep zdobia zväzky rovnobežných rytých línií, čím sa ponáša na nálezy z objektu I/85 v Budmericiach (obr. 12:9). Iným druhom vhlbenej výzdoby sú široké vpichy kolkom v páse na pleciah a hrdle hrncovitej nádoby (obr. 12:13).

Vo výplni sa našlo aj 18 relatívne malých zlomkov mazanice. Na troch sa zachovali odtlačky prútia, prípadne stopy po zámerom vyhladení povrchu. Okrem toho sa zo zásypu vyzdvihla polovica plochého praslena (obr. 14:8).

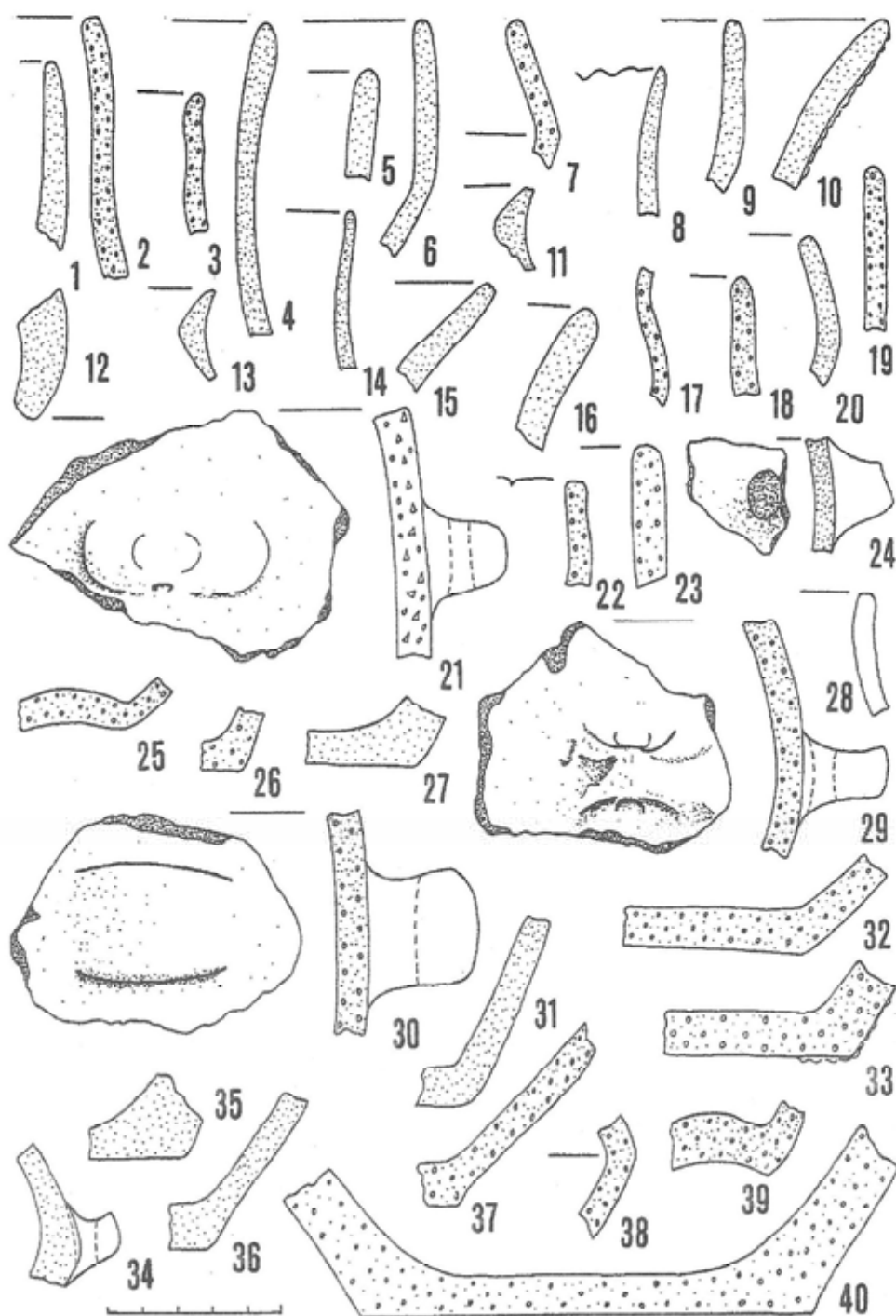

Obr. 13. Trnava, Horné Pole. Objekt 69/93. Keramika z výplne.

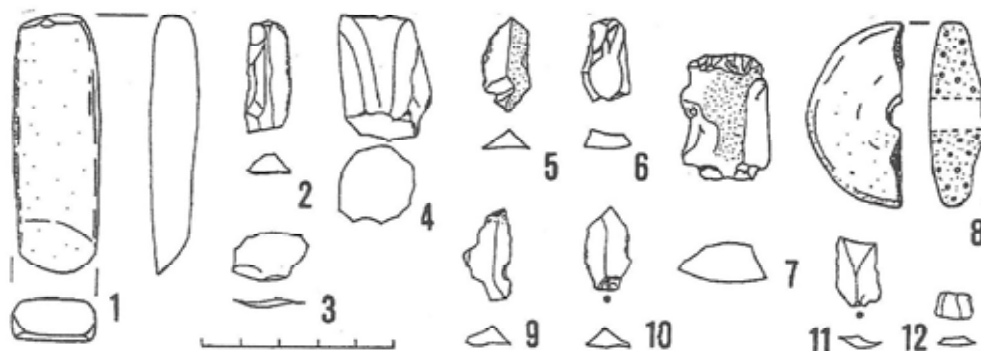

Obr. 14. Trnava, Horné Pole. Objekt 69/93. Drobné nálezy.

Kamennú hladenú industriu reprezentuje dlhé ploché dláto či klin vyrobený z jemnozrnnej horniny tmavosivej farby, zloženej predovšetkým z kremeňa pravdepodobne hydrotermálneho (?) alebo tektonodeformačného pôvodu (Míko 1996) s dokonale vyhladeným povrchom a kolmo zbrúsenými bokmi (dĺ. 6,8 cm, š. 2,3 cm, max. hr. 1,2 cm; obr. 14:1). Priamo zo zásypu sa vyzdvihlo 10 ks **kamennej štiepanej industrie**, medzi ktorou prevládajú čepele a čepeľovité úštesy, prípadne ich zlomky (8 ks). K výrazným nástrojom patrí mohutné škrabadlo a na ďalších troch čepeľiach sú stopy laterálnej retuše. Miestnu výrobu industrie dokladá zvyšok jadra a amorfný odštep (obr. 14). Ako surovina na výrobu štiepanej industrie tiež poslúžili miestne malokarpatské čokoládovohnedé rohovce, ktorých obľubu dokladajú aj nálezy zo zberu v širšom okolí objektu 69/93 (Míko 1996). Kamennú industriu z Trnavy - Horného Poľa dopĺňa drobný vyhladený úlomok (8 x 10 cm, hr. 1 cm) zo svetlosivej metaarkózy (?) alebo mylonitu granitoidnej horniny (?), pochádzajúcej z Malých Karpát. Pôvodne bol súčasťou plochej drviacej podložky, ktorých fragmenty sa pomerne často nachádzajú v zásype zásobných jám.

Z 23 drobných zlomkov **zvieracích kostí** sa bližšie podarilo klasifikovať iba štyri. Jedna, čiastočne opálená, patrila zajacovi a tri pochádzajú zo zdomácneneho prasata. Drobný úlomok mušle *Unio* dopĺňa predstavu o jedálnom listku miestneho obyvateľstva (Šefčáková 1996).

Tvar objektu 69/93 je charakteristický pre zásobné jamy, pričom nezvyklý hríbovitý tvar azda zapríčinila deštruktívna činnosť stojacej vody. Nálezy zo zásypu nepatrili k pôvodnej výbave, tak ako napr. súbor keramiky z podobnej jamy v Bernolákove (Farkaš 1987, 9 a n.), ale dostali sa do nej až po strate primárnej funkcie spolu s iným odpadom z okolia. Povrchová úprava zlomkov mazanice poukazuje na nadzemnú stavbu v blízkosti zásobnice, ale kolová jama, ktorá objekt 69/93 porušila, patrí podľa fragmentov črepov z nadložia až do 15. - 16. storočia.

Bučany, okr. Trnava, poloha Hložky

(M-33-132-C-b, 1:25 000, 164 mm od V a 317 mm od S okraja mapy). Výkop pre preložku ropovodu „Žitný ostrov“ prefal koncom roku 1992 osamotený objekt ležiaci na „ostrove“ ohraničenom hlavným tokom a bočným, dnes už takmer vyschnutým ramenom potoka Blava (za poskytnutie materiálu na spracovanie ďakujem Dr. J. Bartíkovi a Dr. K. Práškovi z Archeologického múzea SNM v Bratislave). Geologické podložie lokality tvoria pestré pontské íly so štrkami a pieskami, prekryté nívnymi karbonátovými černozeťami na spraši (Hraško-Linkeš-Šurina 1980). V profile sa objekt javil ako kotlovitá jama zahĺbená 1,22 m do podložia, nad ktorým ležala 30 až 40 cm hrubá vrstva ornice. Do hĺbky 0,7 - 0,86 m pod homou úrovňou svetlého piesčitého ílu tvorila výplň jamy hnedočierna ornica, prechádzajúca v hneďú zemínu zmiešanú s podložíom. Zospodu ju ohraničoval oblúkovitý pás svetlosivej, čiastočne popolovitej zeminy, hrubý asi 8 cm, pod ktorým sa až k dnu nepravidelne striedali

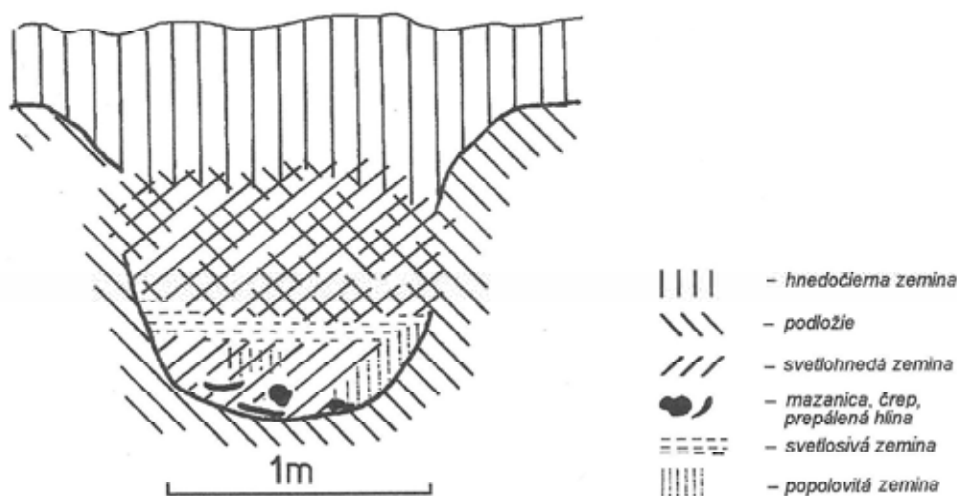

Obr. 15. Bučany, Hložky. Profil eneolitického objektu.

hnedé a prepálené popolovité vrstvy so zločkami mazanice a črepov jednej nádoby (obr. 15). Pre pokročilé ročné obdobie sa podarilo objekt iba ozvorkovať, na jar roku 1993 bol výkop už pre ďalšie práce neprístupný. Zo spodnej tretiny zásyvu sa vyzdvihlo 13 črepov, z ktorých sa zrekonštruovala spodná časť väčšej nádoby s vencom drobných úch nad dnom. Zachovali sa tri, ale pri proporčnosti vzdialenosti medzi nimi ich pôvodne mohlo byť sedem, čím sa fragment výrazne ponáša na amforovité nádoby z božického hromadného nálezu na Morave (Houšťová 1960, Taf. II:2 a 3) a Oggersdorfu v Rakúsku (Ruttka 1995, s. 132 a n.).

Nádobu zhotovili z neplaveného, do tvrda vypáleného materiálu, povrch okrovej až tmavohnedej farby dokonale vyhladili (obr. 16:1). Mierne šikmo postavené ušká majú horizontálne orientované otvory, slúžiacce azda na upevnenie šnúry (Ø dna 10,6 cm, zachovaná v. 15,4 cm).

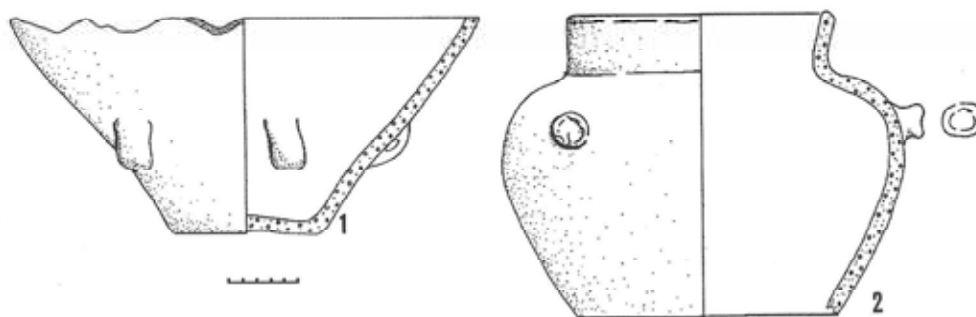

Obr. 16. 1. Bučany (Objekt 1), 2. Bemolákovo (Objekt 5/82).

Vyhodnotenie

Napriek tomu, že sa nepodarilo preskúmať celý objekt a ani získať viac materiálu, nádoba z Bučian spolu s nálezmi z Budmeric a Trnavy majú dôležité miesto v poznaní kontaktov juhozápadného Slovenska so susednými oblasťami v závere vývoja LgK.

Keramický materiál z objektu 1/85 v Budmericiach má jednotný charakter (úprava povrchu, kvalita hrnčiarskej hliny a jej vypálenia, základné tvary nádob a ich výčnelkov,

ušiek a pod.), charakteristický pre záverečný stupeň LgK. Rytá výzdoba na časti fragmentov a niektoré tvary nádob, prípadne ich percentuálne zastúpenie však poukazujú na obohatenie miestneho kultúrneho prostredia ludanickej skupiny impulzami a azda aj priamymi importami zo susedných oblastí, ktoré sú však tiež súčasťou neskorolengyelského vývoja v strednej Európe.

Rytá výzdoba z náplne LgK na Slovensku výrazne ubúda od II. stupňa a až na výnimky (Horálek 1931, Tab. 4; Lichardus-Vladár 1964, Abb. 37:8, 47), ktoré však možno považovať za doklad kontaktov so susednými областami, chýba v skupine Brodzany - Nitra a Ludanice. Na Morave sa vývoj uberal podobným smerom, avšak pôvodné ryté línie tu nikdy celkom nevyzmizli, často ich však nahradila vhlbená výzdoba pozostávajúca z vrypov, vpichov, kolokov a žliabkov (Košťufík 1972, 34 a n., Taf. 21; Podborský a kol. 1993, 120 a n.). Jej opätovný rozvoj je spätý s nástupom jordanovskej skupiny, vznikajúcej na miestnom kultúrnom podloží (obecný lengyelský základ) za spolupôsobenia západných (Vávra 1989, 73), juhovýchodných a južných kultúrnych vplyvov sprostredkovaných na sever zo slovinsko - chorvátskej oblasti kultúry Lasinja jej kultúrne blízkou až totožnou skupinou Balaton I (Kalicz 1982, 16; 1992, 316 a n.; Rakovský 1989, 61; Podborský 1989, 55 a n.; Podborský a kol. 1993, 158), pričom juhomoravská oblasť predstavuje podľa súčasných poznatkov iba okrajovú oblasť jej rozšírenia. Kontaktnú či prechodnú zónu medzi jordanovskou skupinou a kultúrou Balaton - Lasinja I tvorí v Dolnom Rakúsku skupina Bisamberg - Oberpullendorf (Ruttikay 1976; 1995, 118 a n.; Kalicz 1992, 316; Podborský a kol. 1993, 158).

Najbližšie analógie k fragmentu nádoby s ostrým lomom na vydutine a hranou odsadeným kónickým hrdlom (obr. 8:3) možno hľadať medzi džbánkami či krčahovitými nádobami kultúry Balaton - Lasinja I, a to známymi tak z Maďarska (Kalicz 1980, Fig. 4; 1992, Abb. 2), ako aj zo Slovinska a Chorvátska (Dimitrijević 1979, Sl. 5), od ktorých sa však čiastočne odlišuje aplikáciou meandrovitých rytých motívov a drobnými výčnelkami na podhrdlí. Sem azda patrí aj ďalší fragment, avšak bez výzdoby (obr. 7:53). Meandrovité motívy sa zriedkavo objavujú v náplni jordanovskej skupiny (Rakovský 1989, Abb. 3:4, 6), kde B. Novotný (1950, 226) hľadá ich pôvod ešte v prostredí MMK.

So Zadunajskom súvisí aj zlomok pravdepodobne dvojuchej mliečnikovitej nádoby s rytou výzdobou (obr. 8:12), zatiaľ čo ostatné zdobené fragmenty sú pomerne drobné (obr. 8:1, 2, 4, 5, 7, 8, 9, 10) a nemožno ich jednoznačne pripísať či už kultúre Balaton - Lasinja I, príbuznej skupine Bisamberg-Oberpullendorf alebo juhomoravskej fácií jordanovskej skupiny.

Pozornosť v materiáli z objektu 1/85 v Budmericiach si zaslúži aj vysoké percento zlomkov nádob, predovšetkým mis, s vťahnutým ústím a lomom zvýrazneným ostrou hranou, často členenou drobnými hrotitými alebo jazykovitými výčnelkami, niekedy zvislo prevítanými, prípadne doplnenou vodorovne či zvislo orientovanými uškami (obr. 4 - 7). Podľa doposiaľ publikovaných nálezových celkov ludanickej skupiny na Slovensku nie sú v jej náplni podobné tvary časté, podobne ako zlomky hlinených naberačiek (Lichardus-Vladár 1964; Vladár-Lichardus 1968; Pavúk 1981), ale sú naopak známe tak z náplne kultúry Balaton - Lasinja I (Kalicz 1973; 1980; 1982; 1992), skupiny Bisamberg - Oberpullendorf (Ruttikay 1976; 1995), ako aj jordanovskej skupiny na Morave (Rakovský 1989, Abb. 3), kde sa im však pripisuje juhovýchodný pôvod (Podborský 1989, 55). Rytou výzdobou i prítomnosťou mis s vťahnutým ústím sú keramike z objektu 1/85 v Budmericiach blízke nálezy z jaskyne Deravá skala pri Plaveckom Mikuláši (Horálek 1931, 15 a n.; Tab.4), ktoré J. Pavúk (1981, 287) spája s vplyvmi z oblasti kultúry Balaton - Lasinja I.

Absencia prvkov typických pre predchádzajúci vývoj LgK, zastúpený skupinou Brodzany - Nitra, neprítomnosť výzdoby zhotovenej technikou brázdneného vpichu a tenkosten-

né dvojkónické šálky s dvojicou protifaľých ušiek spájajúcich ústie s najväčšou vydutinou umožňujú - podobne ako materiál z Deravej skaly (Pavúk 1981, s. 287) - predbežne zaradiť objekt 1/85 do strednej vývojovej fázy ludanickej skupiny, plne súčasnej so skupinou Bisamberg - Oberpullendorf v Dolnom Rakúsku, ktorá je podľa moravských bádateľov súčasná, ak nie totožná s mladšou fázou jordanovskej skupiny (Rakovský 1989, 63; Pavelčík-Janáč 1989, 69). Jej počiatky možno na Morave azda hľadať už v závere stupňa MMK IIb (Podborský 1989, 57), zhruba súčasného so skupinou Brodzany - Nitra na Slovensku.

Rytá výzdoba na juhozápadnom Slovensku však v ojedinelých prípadoch pretrváva aj v nasledujúcom období. Tak vo výplni objektu 69/93 v Trnave - Hornom Poli sa našiel drobný fragment nádoby zdobený jemnými rytými líniami (obr. 12:9), blízky fragmentu z obr. 8:9 z Budmeríc, sprevádzaný neskoroludanickým materiálom a keramikou skupiny Bajč - Retz. Že to nie je jav ojedinelý, dokladajú nálezy zo zásobnej jamy odkrytej na Veľkej lúke v Bratislave - Dúbravke, obsahujúcej v hornej časti zásypu okrem keramiky archaickej boľerázskej skupiny aj niekoľko zlomkov nádob ešte lengyelského charakteru, avšak s rytou výzdobou (Farkaš-Novotný 1993, 66). Okrem výzdoby spája materiál z Dúbravky s nálezmi z Budmeríc aj oválna miska či črpák s uškom vyčnievajúcim ponad okraj (obr. 3:7), ktorá má pomerne voľné, zdobené aj nezdobené, paralely (uzavretejšie tvarované telo) v keramike s povrchom spestreným technikou brázdeného vpichu z Bajča - Vlkanova (Točík 1964, 10).

Na prežívanie časti prvkov z náplne skupiny Bisamberg - Oberpullendorf azda poukazuje aj fragment nádoby zdobenej technikou brázdeného vpichu, nájdený pri povrchovom prieskume v Šenkviaciach, v polohe Dlhé diely. Na výrazný lom nádoby tu nasadá uško s horizontálnym otvorom v tvare silno štylizovaného zvieratka s odlomenými ušami či rohmi (obr. 18:4). Zoomorfne ušká sú známe predovšetkým v stredoneolitickej železovskej skupine a ich renesancia v strednej Európe je spätá so skupinou Bisamberg - Oberpullendorf (Ruttikay 1976, 296, Abb. 5:1, 6: 9, 7:4, 8:7 a 6; 1995, 122, Abb. 4:7, 6:6), objavujú sa aj na amforovitých nádobách z michelsbersko - baalberského horizontu na Morave, známeho predovšetkým z keramického depotu z Božic (Houšťová 1960, Taf. II:1; Šmíd 1993, 168, obr. 99:10) a iba o čosi mladšie sú v prostredí lažňanskej skupiny na východnom Slovensku (Šiška 1972, Abb. 33:3, Taf. XII:5).

Božickým depotom sa dostávame k druhému kultúrnemu prúdu prenikajúcemu na juhozápadné Slovensko počas ludanickej skupiny. Zatiaľ najlepšie je doložený fragmentom amforovitej nádoby s vencom úch v spodnej tretine výšky, vyzdvihnutej z ropovodom poškodeného objektu pri Bučanoch (obr. 16:1), ktorý má priame analógie tak v Božiciach (Zápotocký 1957, 218 a n.; Houšťová 1960, Abb. II:2 a 3; Lichardus 1976 a, 161; Šmíd 1993, obr. 99:6 a 8), ako aj rakúskom Olgersdorfe (Ruttikay 1971, 141 a n.; 1995, 130, Abb. 8; Lichardus 1976 a, 164), kde bola v sprievode keramiky zdobenej technikou brázdeného vpichu, pohára s plastickou lištou na okraji a ďalšími zlomkami nádob charakteristickými pre kultúru ľudu s lievikovitými pohármi (ďalej KLP).

Amfory s vencom úch pod vydutinou, avšak čiastočne odlišné od tých, aké poznáme z Moravy, Dolného Rakúska a juhozápadného Slovenska, sú známe predovšetkým z oblasti michelsberskej kultúry (Lüning 1967, 39, Taf. 29), ktorej staršia a stredná fáza v Čechách je súčasná s mladšou jordanovskou skupinou (Pleiner-Rybová a kol. 1978, 245 a n.) a podľa nálezu z Mostu jej IV. a V. stupeň zodpovedá ranej baalberskej skupine (Zápotocký-Černá-Dobeš 1989, 53). Oproti tomu J. Lichardus (1976 b, 143) synchronizuje mladšiu jordanovskú skupinu v Čechách s neskorou baalberskou skupinou a mladšou michelsberskou kultúrou.

Na Morave sa amfory s vencom úch pod vydutinou, zatiaľ s najbližšími paralelami v náplni staršej KLP v Dánsku (Lichardus 1976 b, Taf. 88), spájajú s miestnym počiatočným horizontom KLP, známym okrem nálezu z Božíc už aj ďalších lokalít (Šmíd 1992, 135 a n.). M. Šmíd (1992, 136) označuje toto obdobie ako michelsbersko - baalberský horizont alebo fázu A prvého stupňa KLP na Morave, približne súčasný so starším úsekom baalberskej skupiny v strednom Nemecku, pričom s podobne stvárnenou keramikou sa možno stretnúť aj v prostredí sarnowskej, pikutkowskej, prípadne aj na začiatku wióreckej fázy KLP v Poľsku (Wisłanski 1979, 175 a n., Rys 90, 91; 1983).

Na podklade nálezov z rakúskeho Olgersdorfu dáva J. Lichardus (1976 a, 164 a n.) božický depot do súvisu so skupinou Bajč - Retz, čo z novších nálezov môže čiastočne podporiť nález zoomorfných úšiek s keramikou zdobenou brázdovým vpichom vo Wien - Leopoldau (Ruttkey 1988, Taf. 1:10) a Šenkviaciach (obr. 18:4). Podľa M. Zápotockého (1994, 261) je ešte nediferencované jednotné štádium formujúcej sa KLP a michelsberskej kultúry mladšie ako kultúra Balaton - Lasinja I, a teda aj ako nálezy z Budmeric, ale ešte súčasné so záverom ludanickej skupiny, v ktorej najmladšom stupni sa už objavuje keramika zdobená brázdovým vpichom (Pavúk 1981, 289; Šmíd 1992, 136). V prípade objektu z Wien - Leopoldau však ešte v nálezovom materiáli okrem nových prvkov vidno aj vzťah ku skupine Bisamberg - Oberpullendorf, prejavujúci sa predovšetkým v prítomnosti misiek s dovnútra vťahnutým okrajom, na ostrom lome členenom drobnými výčnelkami (Ruttkey 1988, 229, Abb. 4 a; Horváth 1994, 88).

Na kontakt ludanickej skupiny s fázou IA KLP na Morave môže poukazovať aj fragment veľkej amforovitej nádoby z objektu 5/82 v Bernolákove (obr. 16:2), čiastočne tvarom a troma výčnelkami pravidelne rozloženými na najväčšej vydutine blízky nálezom z okruhu KLP (Šmíd 1992, obr. 4:7).

Pre poznanie vzťahu keramiky zdobenej technikou brázdového vpichu k staršiemu miestnemu podložíu je dôležitý obsah objektu 69/93 z Trnavy - Horného Poľa. Okrem šiestich fragmentov krčiazkov s charakteristickou výzdobou (obr. 12:2, 3, 6, 7 a 10) sa z neho vyzdvihli predovšetkým črepy nádob známych z prostredia ludanickej skupiny, hoci prítomnosť misiek s dovnútra vťahnutým okrajom a výrazným lomom doplneným drobnými jazykovitými výčnelkami (obr. 12:1, 5, 13:7 a 20) spolu s ďalším drobným zlomkom zdobeným zväzkami rytých línií (obr. 12:9) môžu poukazovať aj na ešte nedávne kontakty s kultúrou Balaton - Lasinja I a skupinou Bisamberg - Oberpullendorf. Dokladajú tak spolu s nálezmi z Wien - Leopoldau a Bratislavy - Dúbravky čiastočný kontakt záveru kultúry Balaton - Lasinja I s keramikou zdobenou technikou brázdového vpichu, úzko spätou už s ďalším vývojom kultúry Balaton - Lasinja v jej II., a napokon aj III. stupni.

Samostatnú skupinu tvoria v náleze z Trnavy dve hrncovité nádoby s pásovými úškami, z ktorých jedna je zdobená lemom zo širokých vpichov pod okrajom a na pleciah, zatiaľ čo druhá je pokrytá prstami zdrsnenou hlinenou engobou (obr. 12:12 a 13). Nádoby so zdrsneným povrchom sa vyskytli aj v materiáli z Wien - Leopoldau, pričom E. Ruttkey (1988, 232) uvažuje, že spolu s presekávanými okrajmi, známymi aj z objektu 69/93 z Trnavy (obr. 13:8 a 22), vychádzajú z juhovýchodných predlôh. Členené okraje sú totiž známe v o čosi mladšom období v prostredí skupiny Lažňany (Šiška 1972, 140), ale objavujú sa aj v skupine Bajč - Retz (Točík 1961, obr. 15 a 20) a KLP na Morave (Šmíd 1992, obr. 5:4).

Hrncovité nádoby s výrazným hrdlom potom azda patria k náplni tzv. zmiešaného horizontu, v ktorom sa stretávajú prvky neskoršej LgK, keramika zdobená technikou brázdového vpichu skupiny Bajč - Retz a znaky typické pre I. stupeň KLP na Morave. Nádoby s valcovitým hrdlom, ostro odsadeným od výraznej vydutiny, mierne zosilneným ústím a pá-

síkovým uchom majú dlhšie trvanie a vo variantoch sa objavujú nielen v náplni kultúry Balaton - Lasinja (Kalicz 1973, Abb. 18:3), ale aj ďalších kultúr na východe Karpatskej kotliny (Morintz - Roman 1973, 266, Abb. 3), a napokon v modifikovanej podobe džbánkov prežívajú až do začiatku bolerázskej skupiny (Němejcová-Pavúková 1981, obr. 1; 1991, Abb. 8). Pásikové uško so stredovou ryhou má paralely v náplni stupňa IA KLP na Morave (Šmíd 1992, obr. 4:12), pričom predlohy k líniam zo širokých vpichov môžu vychádzať z prostredia jordanovskej skupiny (Kulczycka-Leciejewiczowa 1979, Rys. 56; Podborský a kol. 1993, 159), ale objavujú sa aj neskôr v náplni bolerázskej skupiny, napr. na modeli voza z Radošiny (Němejcová-Pavúková - Bárta 1977, 433 a n.).

Záver

Napokon možno zosumarizovať poznatky získané z rozlohou nevelkých záchranných výskumov v juhozápadnej časti malokarpatskej oblasti tak, že s prvým zreteľným zásahom do miestneho neskorolengyelského prostredia, reprezentovaného ludanicou skupinou, možno rátať už v jej klasickom stupni s výraznou prítomnosťou dvojuchých šálok a ešte pred objavením sa prvkov skupiny Bajč - Retz. Tento zásah, zatiaľ známy iba z niekoľkých lokalít, možno spájať s kultúrou Balaton - Lasinja I, resp. jej prechodným územným stupňom k jordanovskej skupine v Dolnom Rakúsku, nazvanom ako skupina Bisamberg - Oberpullendorf. Charakteristický je predovšetkým prítomnosťou keramiky zdobenej rytými líniami a niektorých keramických tvarov, známych predovšetkým v maďarskom Zadunajsku a Slovinsko - Chorvátskej oblasti. Tento prúd smerujúci cez západné Maďarsko a východné Rakúsko na Moravu čiastočne ovplyvnil aj dianie v širšom okolí Bratislavy už tradične ležiacom na rozhraní dolnorakúsko - juhomoravskej a juhozápadoslovenskej kultúrnej oblasti.

S ďalšími vplyvmi, tentoraz jednoznačne západnej proveniencie, treba rátať na začiatku záverečného stupňa ludanickej skupiny, v ktorej náplni sa už uplatňujú prvky z okruhu keramiky zdobenej technikou brázdneného vpichu. Predstavujú ho nádoby blízke náplni stupňa IA KLP na Morave. V tomto období, aspoň spočiatku, však prežívajú niektoré znaky, ktorých korene možno hľadať ešte v kultúre Balaton - Lasinja I (rytá výzdoba, nádoby s dnu vtiahnutým okrajom s výčnelkami na lome a pod.), ktoré sa podľa nálezového celku z Bratislavy - Dúbravky (Farkaš-Novotný 1992, 66) mohli miestami dočkať až počiatočného štádia bolerázskej skupiny. Vplyv KLP, reprezentovanej baalberskou skupinou, pokračuje aj v nasledujúcom období tzv. samostatnej skupiny Bajč - Retz (Točík 1961; Pavúk 1976, 179; Němejcová-Pavúková 1982, 193 a n.), ktorý je v dolnorakúskej oblasti taký výrazný, že E. Ruttkay (1995, 129) hovorí priamo o baalberskej skupine s keramikou zdobenou brázdneným vpichom. Vplyv vlastnej baalberskej skupiny na neskorolengyelský vývoj na našom území možno sledovať okrem juhozápadného aj na niektorých nálezoch zo severného Slovenska (za láskavú informáciu ďakujem Dr. G. Nevizánskemu, CSc. z AÚ SAV v Nitre).

Povrchové prieskumy a záchranné výskumy na juhozápadnom Slovensku priniesli aj rad nových, ale skôr ojedinelých nálezov pripísateľných skupine Bajč - Retz, ktoré dokladajú v súlade s doterajšími poznatkami prvé objavenie sa techniky výzdoby keramiky brázdneným vpichom ešte v prostredí ludanickej skupiny a jej postupný zánik v období bolerázskej skupiny. Fragments nádoby s takouto výzdobou sa okrem Trnavy - Horného Poľa objavili v sprievode neskorolengyelskej keramiky v Bratislave - Karlovej Vsi a v hrobovom celku z Bratislavy - Dúbravky (Farkaš - Novotný 1992, 64), kde však nezdobená nádoba má blízky vzťah k tzv. epilengyelskému vývoju vo východnom Rakúsku. Iné zlomky pochádzajú z rozrušených objektov a monokultúrnych, relatívne rozlohou malých sídlisk bolerázskej skupiny v Pezinku, Slovenskom Grobe a Viničnom (obr. 17, 18).

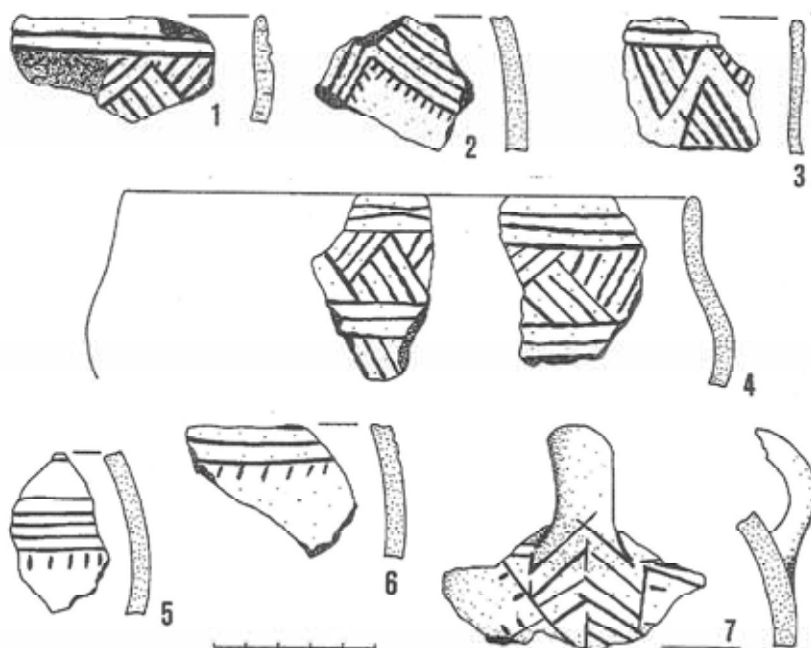

Obr. 17. Chorvátsky Grob. Eneolitická keramika z objektu 54/73.

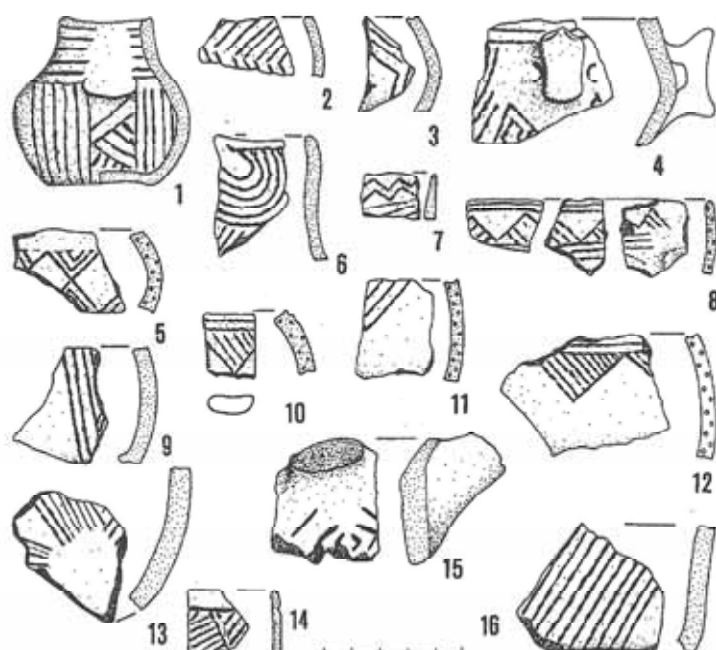

Obr. 18. Keramika zdobená technikou brázdneného vpichu. Šenkvice, Dlhé diely (1-4, 6), Pezinok - teheliňa (5, 7, 8, 11, 12), Bohdanovce nad Trnavou, Pasienok (9), Viničné (10), Bratislava - Karlova Ves (13), Moravský Sv. Ján (14), Trnava, Nad farským mlynom (15), Blatné, nad Čihákovským mlynom (16).

Kamenná štiepaná a hladená industria z Malokarpatskej oblasti je na prelome starého a stredného eneolitu výrazne viazaná na miestne, nie veľmi kvalitné surovinové zdroje, pričom charakteristické sú predovšetkým svetlo- až červenohnedé rohovce. Veľkosť nástrojov a polotovarov vychádzajúcich z lengyelských tradícií je potom limitovaná rozmermi okruhliáčikov (veľkosť do 5 x 6 cm) pochádzajúcich z nánosov potokov.

Pozornosť si zaslúži aj fragment hlineného modelu sekeromlatu (obr. 3:14), ktoré sú známe z viacerých eneolitických kultúr, v ktorých náplni sa objavujú kamenné alebo kovové bojové sekery (Novotný 1972, 8; Georgijev a kol. 1979, 409 a n.; Wislanski 1979, 244, Rys. 141 a ďalší). Tieto sú však zvyčajne o čosi mladšie. Chronologicky starším predchodcom modelu z Budmeríc, ktorý azda napodobňoval medený sekeromlat, je hlinená sekerka s otvorom zo stupňa Ib MMK v Jaroměřicích nad Rokytnou (Košťuřík 1979, Tab. 15:4).

LITERATÚRA

- DIMITRIJEVIC, S. 1979: Lasinjska kultura. In: Praistorija jugoslavenskih zemalja III. Eneolitsko doba. Sarajevo, 137-181.
- FARKAŠ, Z. 1987: Zásobnicová jama ludanicekej skupiny z Bernolákova. Zborník SNM, História 27, 9-20.
- FARKAŠ, Z. - NOVOTNÝ, B. 1993: Mladšia a neskorá doba kamenná. (Neolit a eneolit). In: Štefanovičová T. a kol.: Najstaršie dejiny Bratislavy. Bratislava, 39-79.
- GEORGIJEV, G. II. a kol. 1979: Ezero. Rannobronzovoto selišče. Sofia.
- HORÁLEK, F. 1931: Archeologický výskum v jeskyni Pálffyovú u Plaveckého Svatého Mikuláše. In: Príspevky k praveku, dejinám a národopisu Slovenska. Bratislava, 12-16.
- HORVÁTH, L. A. 1994: Beiträge zur Chronologie der mittleren Kupferzeit in der Grossen ungarischen Tiefebene. AAHung 46, 73-105.
- HOUŠTOVÁ, A. 1960: Kultura nálevkovitých pohárů na Moravě. Fontes Archaeologici Pragenses. Praha.
- HRAŠKO, J. - LINKEŠ, V. - ŠURINA, B. 1980: Časť VI, Pôdne typy. Mapa 1. In: Atlas Slovenskej socialistickej republiky. Bratislava.
- KALICZ, N. 1973: Über die chronologische Stellung der Balaton-Gruppe in Ungarn. In: Symposium über die Entstehung und Chronologie der Badener Kultur. Bratislava, 131-165.
- KALICZ, N. 1980: The Balaton-Lasinja culture groups in Western Hungary, Austria and Northwestern Yugoslavia concerning their distribution and origin. The Journal of Indo-European Studies 8, 246-271.
- KALICZ, N. 1982: A Balaton-Lasinja kultúra történet, kérdései és fémléletei. AÉ 109, 3-17.
- KALICZ, N. 1992: Die Balaton-Lasinja Kultur und ihre südlichen Beziehungen. Studia Praehistorica 11-12, 313-333.
- KOŠTUŘÍK, P. 1972: Die Lengyel-Kultur in Mähren. Studie Archeologického ústavu Československé akademie věd v Brně. Praha.
- KOŠTUŘÍK, P. 1979: Neolitické sídlíště s malovanou keramikou u Jaroměřic n. R. Studie Archeologického ústavu Československé akademie věd v Brně. Praha.
- KULCZYCKA-LECIEJEWICZOWA, A. 1979: Pierwsze społeczeństwa rolnicze na ziemiach Polskich. Kultury kregu nadunajskiego. In: Praehistoria ziem Polskich. Tom II. Neolit. Wrocław - Warszawa - Kraków - Gdansk, 19-164.
- LICHARDUS, J. 1976 a: Das Keramikdepot von Božice und seine chronologische Stellung innerhalb des frühen Äneolithikums in Mitteleuropa. Jahreschrift für mitteleuropäische Vorgeschichte 60, 161-174.
- LICHARDUS, J. 1976 b: Rössen - Gatersleben - Baalberg. Bonn.
- LICHARDUS, J. - VLADÁR, J. 1964: Zu Problemen der Ludanice-Gruppe in der Slowakei. SIA 12, 69-162.
- LÜNING, J. 1967: Die Michelsberger Kultur. Ihre Funde in zeitlicher und räumlicher Gliederung. BerRGK 48, 1-350.
- MIKO, O. 1996: Petrografická charakteristika homínového materiálu z archeologického výskumu pri Budmericiach a Trnave. Zborník SNM, Archeológia 6.
- MORINTZ, S. - ROMAN, P. 1973: Über die Übergangsperiode vom Äneolithikum zur Bronzezeit in Rumänien. In: Symposium über die Entstehung und Chronologie der Badener Kultur. Bratislava, 259-295.
- NĚMEJCOVÁ-PAVŮKOVÁ, V. 1981: Náčrt periodizácie badenskej kultúry a jej chronologických vzťahov k juho-východnej Európe. SIA 29, 261-296.
- NĚMEJCOVÁ-PAVŮKOVÁ, V. 1982: Neue Erkenntnisse über die Gruppe Retz in der Slowakei. In: Atti del X Simposio Internazionale sulla fine del Neolitico e gli inizi dell'eta del Bronzo in Europa. Lazise - Verona 8-12 aprile 1980. Verona, 193-198.
- NĚMEJCOVÁ-PAVŮKOVÁ, V. 1991: Typologische Fragen der relativen und absoluten Chronologie der Badener Kultur. SIA 39, 59-90.

- NĚMEJCOVÁ-PAVÚKOVÁ, V. - BÁRTA, J. 1977: Äneolithische Siedlung der Boleráz-Gruppe in Radošina. SIA 25, 433-448.
- NOVOTNÝ, B. 1950: Jordanovská skupina a jihovýchodní vlivy v českém neolitu. OP 14, 163-260.
- NOVOTNÝ, B. 1972: Übersicht der vorgeschichtlichen Besiedlung der Zips (Spiš) und des Bereiches unterhalb der Hohen Tatra. Zbornik FF UK, Musaica 12, 3-12.
- PAVELČÍK, J. - JANÁK, V. 1989: Die neuesten Ergebnisse der Erforschung des Äneolithikums in Nordmähren. Praehistorica 14-15, Praha, 67-70.
- PAVLŮ, I. - ZÁPOTOCKÁ, M. 1983: Bylany. Sekce A - díl I. Praha.
- PAVÚK, J. 1976: Záchranný výskum na trase autostrády v Čataji. AVANS za r. 1975, Nitra, 177-182.
- PAVÚK, J. 1981a: Súčasný stav štúdia lengyelskej kultúry na Slovensku. Pam.arch. 72, 255-299.
- PAVÚK, J. 1981b: Sídliisko lengyelskej kultúry v Budmericiach. AVANS za r. 1980, Nitra, 220-222.
- PICHLEROVÁ, M. 1986: Povrchový zber v obci Ostrov. AVANS za r. 1985, Nitra, 193-194.
- PODBORSKÝ, V. 1989: Die Chronologie und kulturelle Verbindungen zur Zeit der Kulturen Spätengyel - Bajč-Retz-Křepice - früheste TRB im Mitteldonaugebiet. Praehistorica 14-15, Praha, 55-60.
- PODBORSKÝ, V. a kol. 1993: Pravěké dějiny Moravy. Vlastivěda moravská. Země a lid. Nová řada, svazek 3. Brno.
- RAKOVSKÝ, I. 1989: Die neuesten Ergebnisse zur Bedeutung des mährischen Raumes zur Zeit des frühesten Äneolithikums. Praehistorica 14-15, Praha, 61-70.
- RUTTKAY, E. 1971: Eine neue Grube mit Furchenstichkeramik aus Niederösterreich. Archäologisches Korrespondenzblatt 1, 141-145.
- RUTTKAY, E. 1976: Beitrag zum Problem des Epi-Lengyel-Horizontes in Österreich. ArchA, Beiheft 13, 285-319.
- RUTTKAY, E. 1988: Zur Problematik der Furchenstichkeramik des östlichen Alpenvorlandes: Beitrag zum Scheibenhenkelhorizont. SIA 36, 225-240.
- RUTTKAY, E. 1995: Disamberg-Oberpullendorf Gruppe. In: Lenneis, E. - Neugebauer-Maresch, Ch. - Ruttkay, E.: Jungsteinzeit im Osten Österreichs. St. Pölten - Wien, 118-128.
- ŠEPCÁKOVÁ, A. 1996: Eneolitické (Bajč - Retz) zvieracie osteologické pozostatky z Trnavy - Horného Poľa. Zborník SNM, Archeológia 6.
- ŠIŠKA, S. 1972: Gräberfelder der Lažňany-Gruppe in der Slowakei. SIA 20, 107-175.
- ŠMÍD, M. 1992: Nástin periodizace kultury s nálevkovitými poháry na Moravě. In: Pravěk. Nová řada 2, 131-157.
- ŠMÍD, M. 1993: Kultura nálevkovitých pohárů. In: Podborský, V. a kol. 1993 Pravěké dějiny Moravy, 161-179.
- TOČÍK, A. 1961: Keramika zdobená brázděným vpichom na juhozápadnom Slovensku. Pam.arch. 52, 321-344.
- TOČÍK, A. 1964: Záchranný výskum v Bajči - Vlkánove v rokoch 1959 - 1960. SZ 12, Nitra, 5-185.
- VÁVRA, M. 1989: Die Jordanów-Gruppe Böhmens. Praehistorica 14-15, Praha, 71-74.
- VLADÁR, J. - LICHARDUS, J. 1968: Erforschung der frühneolithischen Siedlung in Braně. SIA 16, 263-352.
- WISLANSKI, T. 1979: Kształtowanie się miejscowych kultur rolniczo-hodowlanych. Plemiona kultury pucharów lejkwatych. Praistoria ziem Polskich. Tom II. Neolit. Wrocław - Warszawa - Kraków - Gdansk, 165-260.
- WISLANSKI, T. 1983: Wczesne fazy rozwoju kultury pucharów lejkwatych w dorzeczu Odry i Wisły. Acta Universitatis Wratislaviensis. Studia Archeologiczne 13, 39-55.
- ZÁPOTOCKÝ, M. 1957: K problému počátku kultury nálevkovitých pohárů. AR 9, 206-235.
- ZÁPOTOCKÝ, M. 1994: Beziehungen der Lengyel-Kultur und der Trichterbecherkultur im Lichte der neueren Funde aus Böhmen. In: Internationales Symposium über die Lengyel-Kultur 1888 - 1988. Brno - Łódź, 256-262.
- ZÁPOTOCKÝ, M. - ČERNÁ, E. - DOBEŠ, M. 1989: Michelsberské nálezy ze severozápadních Čech. Pam. arch. 80, 30-58.

KULTURELLE KONTAKTE IN DER SÜDWESTSLOWAKEI AN DER WENDE DES ALTEN UND MITTLEREN ÄNEOLITHIKUMS (JUNGSTEINZEIT)

Zdeněk Farkaš

Die jüngsten Rettungsforschungen in der weiteren Umgebung von Bratislava brachten mehrere wichtige Erkenntnisse zu den Kultureinflüssen, die in der Zeit der Ludanicer Gruppe auf das Gebiet der Südwestslowakei gelangt sind. In Budmericce, Bezirk Bratislava-Land wurde das Objekt 1/85 (Abb. 2) untersucht, von dem 2480 Keramikfragmente, einige Wirtel, ein Teil einer wahrscheinlichen Plastik, das Bruchstück des Modells eines Tonbeils u.dgl. zu heben gelang. Besonders reich vertreten war auch die Steinspaltindustrie (119 Stk. + 95 St. Halbfabrikate), gefertigt aus örtlichen Kleinkarpatenhornsteinen (Miko 1996). Darüber hinaus wurden vier Steinbeile und 12 Stück Bruchstein gefunden, zum Teil in Form von Halbfabrikaten. Das

Keramikmaterial erlaubt die Einordnung des Objektes 1/85 in die mittlere Stufe der Ludanicer Gruppe, jedoch mit einem beträchtlichen Anteil von Elementen, die vor allem von der Balaton-Lasinja-I-Kultur und der ihr nahestehenden Gruppe Bisamberg-Oberpullendorf her bekannt sind, die den Übergang zur mährischen Fazies der Jordanov-Gruppe bildet. Stark vertreten sind Schüsselformen mit nach innen gezogener Mündung und Vorsprüngen sowie Henkeln am scharfen Bruch, weniger eingestochener Verzierung, und in diesen Kreis gehört auch der Teil eines verzierten krugförmigen Gefäßes. (Abb. 3 - 8). Die nächsten Analogien zu dem Material aus Budmerice in der Slowakei sind in den Funden in der Höhle Deravá Skala bei Plavecký Mikuláš (Horálek 1931, 15 ff., Taf. 4), Ostrov, Bez. Trnava (Pichlerová 1986, 193, Abb. 81:6) und vielleicht auch aus Bratislava-Dúbravka (Farkaš-Novotný 1993, 66).

Eine andere Kulturströmung, die in die Südwestslowakei gelangt ist, wird mit dem unteren Teil eines Gefäßes mit einem Henkelkranz über seinem Boden belegt (Abb. 16:1), das in Bučany, Bez. Trnava gefunden wurde (Abb. 15). Formenmäßig entspricht sie Amphoren mit einem Henkelband unter der größten Ausbauchung, bekannt vor allem aus dem Keramikdepot in Božice in Mähren (Zápotocký 1957, 218 ff.; Houšfová 1960, Abb. II:2 und 3; Šmíd 1993, Abb. 99:6 und 8) und dem österreichischen Olgersdorf (Ruttkay 1971, 141 ff.; 1995, 130), wo ein ähnliches Gefäß in Begleitung einer Furchenstichkeramik und Tonware aus dem Kulturkreis mit Tulpenbechern gefunden wurde. M. Šmíd (1992, 136) hält diese Amphoren für charakteristisch für die Phase IA der Kultur mit Tulpenbechern in Mähren, die er als Michelsberg-Baalberghorizont bezeichnet, etwa zeitgleich mit dem älteren Abschnitt der Baalberggruppe in Mitteldeutschland. Das Gefäß aus Bučany stellt so den bisher stärksten Beleg für den frühen Einfluß der Tulpenbecherkultur in das lokale Milieu der Ludanicer Gruppe, der sich etwas später in weit größerem Maße im Milieu der selbständigen Gruppe Bajč-Retz zeigte (Němejcová-Pavúková 1982, 193 ff.). Zu den wichtigen Ensembles zählt auch der Inhalt der Vorratsgrube aus Trnava - Horné Pole (Abb. 11), in dem die Elemente, die für die Spätengyelentwicklung in der Südwestslowakei charakteristisch sind, jedoch mit einigen Merkmalen nahe der Balaton-Lasinja-I-Kultur oder der Gruppe Bisamberg-Oberpullendorf, mit der Furchenstichkeramik und vielleicht auch Gefäßen zusammentreffen, die eine Beziehung zur Phase IA der Kultur mit Tulpenbechern in Mähren haben können (Abb. 12-13), wodurch er sich der Struktur der von Wien-Leopoldau bekannten Fundkomplexe nähert (Ruttkay 1988).