

SÍDLISKO Z OBDOBIA ŠTAHOVANIA NÁRODOV V BRATISLAVE – RUSOVCIACH

IGOR BAZOVSKÝ

Oblasť zadunajskej Bratislavy je jediným územím Slovenska, ktoré v minulosti bolo súčasťou rímskej provincie Panónia. Jej hranicu tvoril tok Dunaja. Pozdĺž pravého brehu Dunaja vybudovali Rimania v poslednej tretine 1. storočia reťaz vojenských pevností, úlohou ktorých bolo zabrániť vpádom barbarských kmeňov. Jednou z nich bola i Gerulata na území dnešnej Bratislavy-Rusoviec.

Napriek viacerým pustošivým barbarským vpádom odolávala rímska dunajská hranica dlhý čas. Zosilnený nápor barbarov sa prejavil až po roku 375, keď pod tlakom Hunov dochádza k sťahovaniu viacerých barbarských kmeňov smerom na západ. Títo barbari sa často usadzovali v rímskom pohraničí ako foederáti a podieľali sa na jeho obrane. Podľa najnovších poznatkov nebol rímsky Limes zničený naraz, ale postupne upadal. Väčšina bádateľov sa domnieva, že provincia Pannonia Prima bola ešte v prvej tretine 5. storočia pod rímskou kontrolou (Soproni 1985, 94, Tejral 1993, 472).

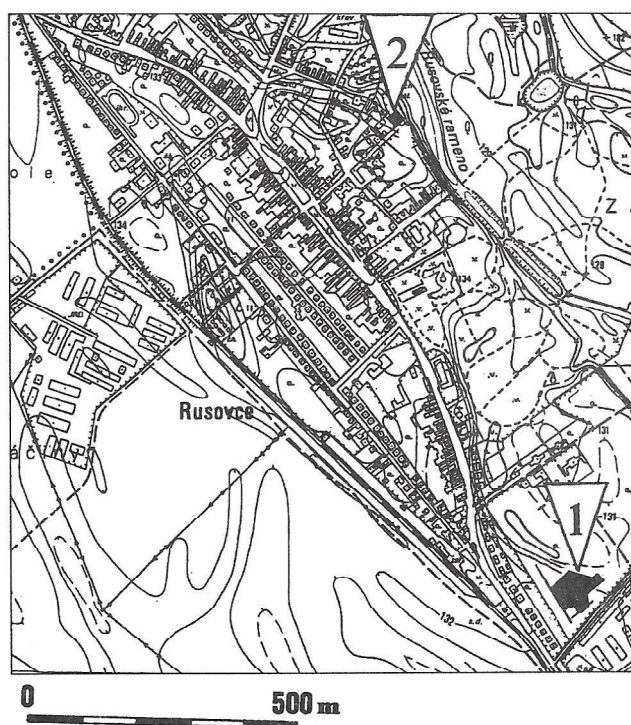

Obr. 1. Bratislava-Rusovce: 1 – plocha výskumu, 2 – neskoroantická pevnosť

Neskoroantickú pevnosť v Gerulate datuje V. Varsík na základe porovnávania s inými neskoroantickými pevnosťami do povalentinianskeho obdobia (Varsík 1996, 29). Z jej areálu pochádzajú početné nálezy neskoroantickej keramiky s vlešťovanou výzdobou, ktorú používali najmä barbarskí foederáti. Aj z územia západne od tejto polohy máme viaceré doklady barbarskej prítomnosti. Na prelom 4. a 5. storočia je datovaná zahĺbená chata s nálezmi sekundárne použitých rímskych tehál, glazovanej a vlešťovanej keramiky (Pichlerová 1990, 141). V jame č. 3/95 sa spolu s fragmentom glazovaného mortária našiel črep z tela nádoby, v ruke formovanej.

Menšiu osadu presídleného barbarského obyvateľstva sa podarilo najnovšie odkryť na juhovýchodnom okraji intravilánu Bratislavy-Rusoviec. V rokoch 1998–1999 sa na pozemku ohrozenom výstavbou sídliska rodinných domov uskutočnil veľkoplošný záchranný výskum. Na preskúmanej ploche asi 6 700 m² sa zistilo osídlenie z doby bronzovej, laténskej, rímskej, z obdobia sťahovania národov a zo stredoveku. Miesto výskumu, vzdialené 1,2 km od neskoroantickej pevnosti, sa nachádza na okraji riečnej terasy pozvoľne klesajúcej severovýchodným smerom do dunajskej inundácie (obr. 1). Z časových, i finančných dôvodov sa pred začatím výskumu buldozénom odstránila vrchná vrstva humusu (30 – 40 cm). Asi 20 cm hrubá vrstva nad podložíom sa snímala pod odborným dozorom hladkou širokou lyžicou mechanizmu UDS. Pri odstraňovaní humusu nad objektami sa nezistili výraznejšie nálezy, respektíve farebne odlišiteľná výplň. Objekty sa nejasne rysovaly až v svetlom pieskovom podloží. Hĺbka zásobných jám bola limitovaná hrúbkou pieskovej vrstvy, pod ktorou sa nachádzal štrk. Napriek veľkému rozsahu skúmanej plochy sa z obdobia sťahovania národov preskúmal len malý počet objektov (obr. č. 2). Súviselo to pravdepodobne s malým rozsahom osady a aj s tým, že niektoré chaty boli úplne zničené orbou. Z dvoch preskúmaných chat sa zachoval len spodok ich výplne (10 – 20 cm). Oveľa početnejšie boli zastúpené jamy, avšak na základe nálezového materiálu môžeme do sledovaného obdobia jednoznačne zaradiť len jedinú, ostatné obsahovali len veľmi nevýrazné nálezy. Spracovávanie železa dokladal objekt 458.

OPIS OBJEKTOV

Objekt 62 (sektor H IV)

– chata obdĺžnikového pôdorysu, rozmery 440 x 300 cm, orientovaná dlhšou osou v smere západ – východ. Dno chaty zahĺbené 20 cm do pieskového podložía, stopy výmazu sa nezistili. V strede kratšej východnej strany a v juhovýchodnom rohu dve kolové jamy, ostatné sa nezachytili. Tmavá hlinitá výplň bola premiešaná s pieskovou.

Nálezy: drobné črepy (1 kus s vlešťovanou výzdobou, ostatné s drsným povrchom), kamenný brúsik, hlinené závažie, praslen, fragmenty tehál a strešnej krytiny (3 ks).

Objekt 311 (sektor F V)

– jama takmer kruhového pôdorysu, rozmery 130 x 120 cm, hĺbka 110 cm, v profile kotlovitého tvaru. Výplň tvorí premiešaná svetlá a tmavá hlina, v strednej časti profilu sa črtal tmavý hlinitý pás. Na dne boli len na jednej strane nevyrazné stopy prepálenia.

Nálezy: 2 črepy z tela nádob (1 so sivým drsným povrchom), troska, sladkovodné lastúrniky (2 ks), zvieracie kosti.

Objekt 313 (sektor G V)

– jama oválneho pôdorysu, rozmery 155 x 130 cm, hĺbka 110 cm, v profile kotlovitého tvaru. V tmavej hlinitej výplni miestami svetlé pieskové ťľaky, na dne stopy ohňa – tenký pásik zuhoľnatelého dreva, nad ním vrstvička prepálenej hliny.

Bez nálezov.

Objekt 324 (sektor F V)

– jama pretiahnutého nepravidelného tvaru, rozmery 200 x 124 cm, pravdepodobne superpozícia plytšej jamy (hĺbka 25 cm), ktorú narušuje hlbšia jama kruhového tvaru (priemer 130 cm, hĺbka 100 cm). Výplň v hornej časti hlbšieho objektu tvorí tmavá hlina premiešaná so svetlým pieskom (do hĺbky 50 cm), pod ňou pieskové ťľaky, naspodku kompaktná tmavá hlina. Plytší objekt má kompaktnú tmavú výplň. Hlbšia jama má v profile kotlovitý tvar.

Nálezy: 3 črepy (2 tehlovej farby s červeným potťahom, 1 drobný s vlešťovanou výzdobou), zvieracie kosti (sánka svine), sladkovodné lastúrniky (1 ks).

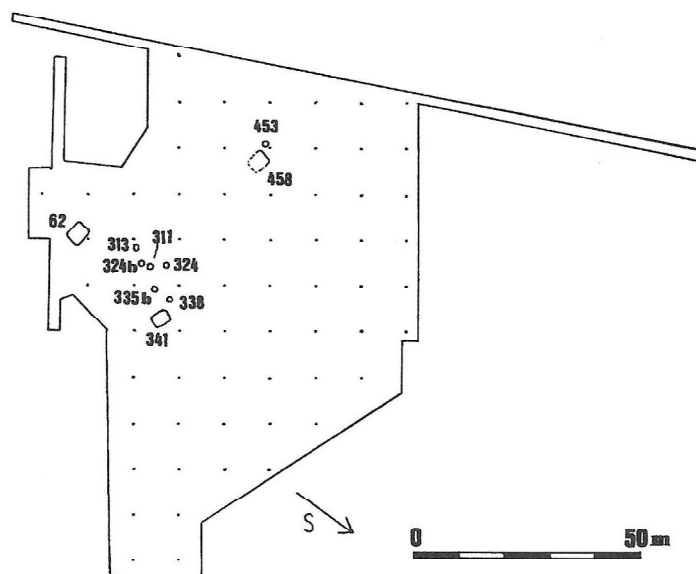

Obr. 2. Bratislava-Rusovce. Plán výskumu s vyznačenými objektami z obdobia sťahovania národov

Objekt 324b (sektor F V)

– jama oválneho pôdorysu, rozmery 150 x 120 cm, hĺbka 110 cm. V profile sa jama smerom dole najskôr zužuje, v strednej časti rozširuje, pri dne sa zas zužuje. Dno je rovné. Tmavá hlinitá výplň sa strieda so svetlejšími piesčitými pásmi, pri dne stopy ohňa – nad lemom zuhoľnatého dreva vrstva prepálenej hliny. V strednej časti výplne fragmenty tehál a kamene.

Nálezy: drobné črepy so sivým drsným povrchom, fragment žarnova, fragmenty tehál a strešnej krytiny (asi 35 ks), troska.

Objekt 335b (sektor F VI)

– jama oválneho pôdorysu, rozmery 160 x 110 cm. V profile sa jama v hornej tretine zužuje a smerom dole opäť mierne rozširuje. Jama je zahĺbená 110 cm do pieskového podložja, rovné dno dosadá na štrk. Na dne stopy ohňa – pás zuhoľnatého dreva a nad ním hrubá vrstva prepálenej hliny. V hornej časti objektu tmavá hlinitá výplň s pieskovými flákmi, početnými úlomkami tehál a hlinených závaží, s kameňmi a črepmi (obr. 4).

Nálezy: črepy z hornej časti v ruke robenej nádoby, črep s vlešťovanou výzdobou, fragmenty hlinených závaží (13 ks), fragmenty strešnej krytiny a tehál (16 ks), sladkovodné lastúrniky (2 ks).

Objekt 338 (sektor F VI)

– jama nepravidelného kruhového pôdorysu, priemer 110 cm, hĺbka 90 cm, v profile v strednej časti rozšírená. Výplň v hornej časti tmavá, hlinitá s úlomkami strešnej krytiny a s kameňmi, v spodnej časti hlina premiešaná s pieskom.

Nálezy: fragmenty strešnej krytiny a tehál (13 ks).

Objekt 341 (sektor F VI)

– chata obdĺžnikového pôdorysu so zaoblenými rohmi, rozmery 380 x 310 cm, orientovaná dlhšou osou v smere SZL–JVV. V rohoch a v stredoch kratších strán chaty šesť kolových jám (hĺbka 10–45 cm). Dlážka chaty z udupaného, piesočnatého ílu k svahu zahĺbená 18 cm do pieskového podložja, na protifahej strane sa okraj chaty strácal (obr. 3). Dná kolových jamiek väčšinou na rozhraní pieskového a štrkového podložja. Výplň chaty rôznorodá, miestami tmavá hlinitá (z časti prepálená), miestami svetlá piesčitá.

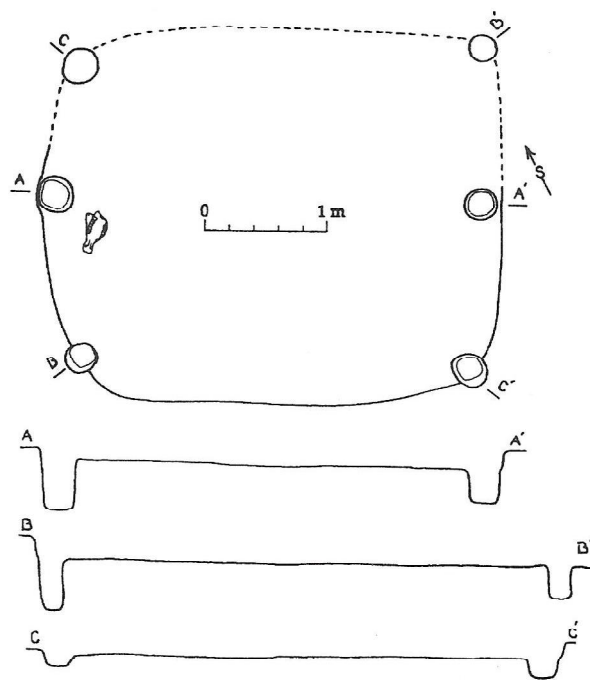

Obr. 3. Bratislava-Rusovce: objekt 341 – pôdorys a profily chaty

Nálezy: prevrátená bronzová minca (PROBUS 276–282 po Kr.), fragment glazovaného mortária, črep s vlešťovanou výzdobou, drobné sivé črepy s drsným povrchom, fragmenty z troch hlinených závaží, lebka koňa, sladkovodné lastúrniky (3 ks).

Objekt 453 (sektor D II)

– jama oválneho pôdorysu, rozmery 165 x 150 cm, hĺbka 60 cm, v profile kotlovitého tvaru. Výplň tmavá hlinitá.

Nálezy: 3 črepy so sivým drsným povrchom a s prímiesou kamienkov (1 okrajový), fragment tehly, troska, sladkovodné lastúrniky (1 ks).

Objekt 458 (sektor D III)

– výrobný objekt pravdepodobne obdĺžnikového pôdorysu, rozmery približne 500 x 380 cm, orientovaný dlhšou osou v smere západ-východ. Objekt bol v superpozícii so staršou priekopou s výplňou rovnakého sfarbenia, ktorá zne-možnila stanoviť presné ohraničenie objektu. Rozmery objektu bolo možné len zhruba odhadnúť na základe rozptylu početných fragmentov rímskej strešnej krytiny, tehál a kameňov. Dno sa mierne zvažovalo juhovýchodným smerom. Po celej ploche objektu roztrúsené počtené nálezy trosky a kovových predmetov. V južnej časti objektu sa vo vrstve prepálenej stuhnutej hliny našlo dno nádoby vyplnenej troskou (obr. 5). Nad vrstvou prepálenej hliny niekoľko fragmentov strešnej krytiny. Výplň objektu tvorila kompaktná tmavá hlina.

Nálezy: 30 črepov z nádoby hnedej farby s prímiesou kamienkov, 1 črep zdobený vlešťovanou vlnkou, 2 bronzové predmety (spona, predmet s očkom), početné železné predmety a troska (asi 20 kg), fragmenty strešnej krytiny a tehál (asi 50 ks, jeden s kolkom X. légie).

ROZBOR OBJEKTOV

Plytko zahĺbená **chata 341** s dlážkou z udupanej hliny a so šesťkolovou konštrukciou sa výrazne líšila od príbytkov budovaných rímsko-provinciálnou technikou (obr. 3). Najnovšie výskumy síce doložili pretrvávajúce zahĺbené príbytky kolovej konštrukcie na sídliskách romanizovaného kelt-

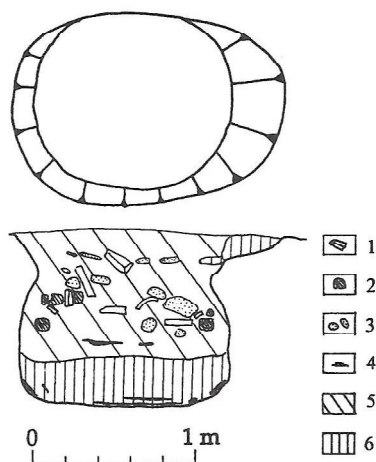

Obr. 4. Bratislava-Rusovce: objekt 335b, pôdorys a profil jamy
 Legenda: 1 – tehla, 2 – závažie, 3 – pieskový fľak, 4 – uhľiky, 5 – tmavá hlina, 6 – prepálená hlina

ského obyvateľstva, ich výskyt na území provincie však neprekračuje 3. storočie (Varsík 1999, 630). Početné analógie k chate z Bratislavy-Rusoviec nachádzame najmä v barbariku. Podľa triedenia T. Kolníka ju možno priradiť k 2. variantu IV. typu príbytkov so štyrmi kolmi v rohoch a s dvomi v stredoch kratších strán (Kolník 1998, 145). Tento typ sa v priestore severne od stredného Dunaja, až na ojedinelé výnimky rozšíril v dobe sťahovania národov, hoci v iných oblastiach slobodnej Germánie je bežný už v dobe rímskej (Tejral 1998, 202). Aj keď T. Kolník uvažuje i o možnosti postupného vývoja z chat s kolmi usporiadanými v tvare šesťuholníka (Kolník 1998, 151), pravdepodobnejšie je rozšírenie tohto typu z iných oblastí slobodnej Germánie. Na juhozápadnom Slovensku sa chata rovnakej konštrukcie našla na sídlisku v Štúrove (objekt XI, Kolník 1962, obr. 122, 1998, obr. 1: 11), na Morave na sídliskách v Mušove, v Lovčičkách a Holubiciach (Tejral 1998, obr. 18: 1–4, obr. 19: 1–2). Na území Panónie je výskyt takýchto chat (Pardutz 1949, obr. 2) najskôr dokladom prílevu barbarického obyvateľstva. Podobnú konštrukciu má aj príbytok štvorcového pôdorysu, ktorý sa našiel pri r. k. kostole v Rusovciach a je datovaný do druhej polovice 4. storočia (Kraskovská 1977, 80, obr. 3). Šesťkolovú konštrukciu mala pravdepodobne i druhá chata z nami skúmaného sídliska v Rusovciach (objekt č. 62), hoci sa podarilo zachytiť len dve kolové jamky v juhovýchodnom rohu a v strede jednej z jej kratších strán.

Druhým typom sídliskových objektov boli **zásobnicové jamy**. V pôdoryse mali oválny, alebo kruhový tvar, v profile boli najčastejšie kotlovité. Koncentrovali sa v juhovýchodnej časti lokality, kde hĺbka pieskového podložja presahovala jeden meter. Hĺbka jám bola priamo závislá od hrúbky piesku – ich dná sa väčšinou nachádzali na rozhraní pieskového a štrkového podložja. Výplň jám bola buď tmavá hlinitá, alebo premiešaná s pieskom. Pri dnách jám boli často zreteľné stopy ohňa. Výplň väčšinou obsahovala len minimum nálezov – jedine objekt 335b možno s istotou datovať do obdobia sťahovania národov (obr. 4). Ďalšie jamy (č. 311, 313, 324, 324b, 338) možno zaradiť do tohto obdobia len s istou pravdepodobnosťou.

Dokladom spracovania železa bol **objekt 458** a s ním súvisiaca jama 453 (obr. 5). Objekt bol v superpozícii so staršou priekopou. Rovnako sfarbená tmavá hlinitá výplň objektu a priekopy zneumožnila určiť presné rozmery objektu. Jeho približné rozmery možno odhadnúť len na základe rozptylu početných nálezov úlomkov strešnej krytiny. Západná strana objektu mala dĺžku 380 cm. Možno len predpokladať, že sa jednalo o objekt pravouhlého tvaru (dĺžka asi 500 cm), orientovaný

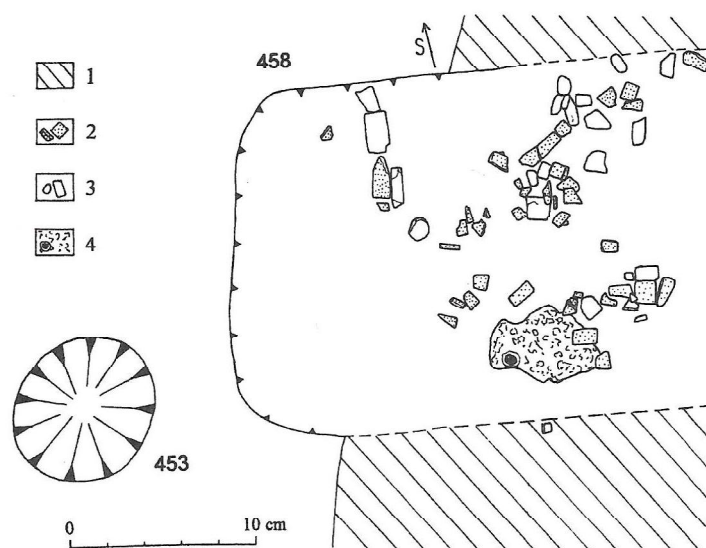

Obr. 5. Bratislava-Rusovce: objekt 453 a objekt 458 v superpozícii so staršou priekopou
 Legenda: 1 – výplň priekopy, 2 – tehly, 3 – kamene, 4 – vypálená hlina s dnom nádoby

dlhšou osou v smere západ-východ. Smerom k priekope dno objektu mierne klesalo. V tmavej výplni sa nezistili stopy popola a prepálenej hliny. Jeho výrobnú funkciu naznačovali len početné nálezy trosky a fragmentov železných predmetov. Súčasťou objektu bola jama 453 vzdialená len 2,5 m od neho. V jej výplni, podobne ako vo výplni objektu 458, sa našlo množstvo trosky.

ROZBOR NÁLEZOV

Z nálezov bola najviac zastúpená keramika, s výnimkou jednej nádoby bola točená na rýchlo rotujúcom kruhu. Keramika je aj jediným druhom nálezov umožňujúcim presnejšie datovanie objektov. Pre spodnú hranicu datovania je dôležitá prítomnosť neskororímskej keramiky. K neskororímskym výrobkom patrí fragment z okraja **trecej misky so žltouhnedou glazúrou**, ktorý sa našiel na dlážke chaty 341 (obr. 6: 6). Patrí k variante s horizontálne vyhnutým okrajom, ktorý bol vyrábaný hlavne od polovice 4. storočia a jeho výroba pokračovala i v čase nástupu vlešťovanej módy po roku 380 (Grünwald 1979, 72). Podľa najnovších poznatkov boli glazované mortária vyrábané ešte aj v prvej polovici 5. storočia (Ottományi 1996, 96). K neskororímskym výrobkom patria i drobné čriepky so sivým drsným povrchom z chaty 341 a z niektorých jám.

Z nálezového materiálu má pre datovanie najväčší význam **keramika s vlešťovanou výzdobou**. Na základe materiálu ju možno rozdeliť na dve skupiny. Do prvej skupiny možno zaradiť črepy z nádob svetlosivej a sivohnedej farby vytočených z jemne plavenej hliny. Sú zdobené zvislými a vodorovnými vlnkami (obr. 6: 7; 8: 2), alebo mriežkou (obr. 6: 3). Táto keramika sfarbením i materiálom pripomína neskororímsku keramiku s vlešťovanou výzdobou. Výzdoba zvislými a vodorovnými vlnkami, je však typická najmä pre mladšie džbány typu Murga (Tejral 1982, obr. 58: 1, 59: 4; 1998, obr. 15: 5). Oveľa „barbarskejší“ charakter má črep z jamy č. 335b zdobený mriežkovou výzdobou. Patril nádobe so sivočiernym povrchom vyrobenej z plavenej hliny s prímiesou kamienkov, do hnedočervena vypálenej. Úpravou povrchu i prímiesou kamienkov pripomína keramiku typu Murga, ktorej výskyt je datovaný približne do druhej tretiny 5. storočia. Hoci sa niekedy uvažuje o časovej následnosti týchto dvoch skupín vlešťovanej keramiky, situácia na sídlisku v Bratislave-Rusovciach to nepotvrďuje. Počiatok výskytu keramiky s vlešťovanou výzdobou datujú niektorí au-

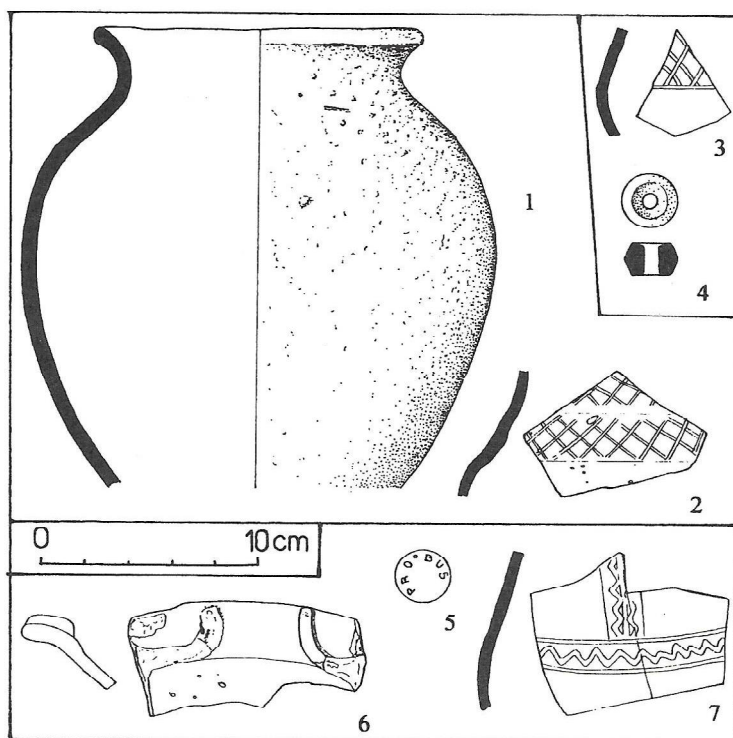

Obr. 6. Bratislava-Rusovce, nálezy z objektov: 1–2, objekt 335b, 3–4, objekt 62, 5–7, objekt 341

tori po roku 380 (Soproni 1985; Grünewald 1979, 81–82). O rozšírenie keramiky s vlešťovanou výzdobou sa zaslúžili východní barbari, ktorí sa usadzovali v rímskom pohraničí ako foederáti. Uvedenú výzdobu prevzali neskororímske dielne a preto jej používanie nemožno obmedziť len na barbarov (Grünewald 1979, s. 81–82). Podľa K. Ottomanyiovej môže ísť aj o oživenie laténskych tradícií pod vplyvom už spomínaných foederátov a v budúcnosti sa možno ukáže kontinuita tejto výzdoby s výzdobou zo staršej doby rímskej (Ottomanyi 1989, 535). Do úvahy však prichádzajú i dácke hrnčiarske tradície (oblúba zvislých vlešťovaných pásov, kľukatky, džbán typu Murga), na ktorých sprostredkovani sa mohli podieľať i sarmatské kmene (Tejral 1982, 171). V Gerulate sa nálezy keramiky s vlešťovanou výzdobou koncentrujú v priestore neskoroantickéj pevnostnej stavby, ktorú V. Varsík datuje na základe porovnávania s inými neskoroantickými pevnosťami do povalentinianskeho obdobia (Varsík 1996, 29). Pravdepodobne na základe výskytu vlešťovanej keramiky predpokladá J. Tejral osídlenie rímskych stavebných zvyškov na Bergli v druhej tretine 5. storočia (Tejral 1990, 52). Výrobnými neskororímskymi hrnčiarskymi dielnami sú tri menšie hrškovitě hrnce z rusoveckých pohrebísk, ktoré E. Krekovič datuje do druhej polovice 4. storočia (Krekovič 1998, 37).

Popri čepoch z jemne plavenej hliny zdobených vlešťovaním sa v objektoch vyskytovali **fragmety nádob z drsného piesčitého materiálu**. Tento druh keramiky je typický pre sídliská s keramikou typu Murga, kde tvorí prevažnú časť nálezového materiálu. Piesčité prímies a najmä väčšie kamenné zrnká, ktoré pri vytáčaní často vypadávajú, dodávajú povrchu drsný krupičkový vzhľad. Z výrobného objektu pochádzali črepy z hrncovitej nádoby s von vyhnutým prežliabnutým okrajom a hrdlom odsadeným od baňatého tela (obr. 8: 3). Von vyhnutý a mierne prežliabnutý je aj okraj črepu sivej farby z objektu 453 (obr. 8: 1). Fragmety z oboch tenkostenných nádob majú na tele nápadné stopy po obtáčaní na rýchlo rotujúcom hrnčiarskom kruhu. Ich najbližšie analógie poznáme zo síd-

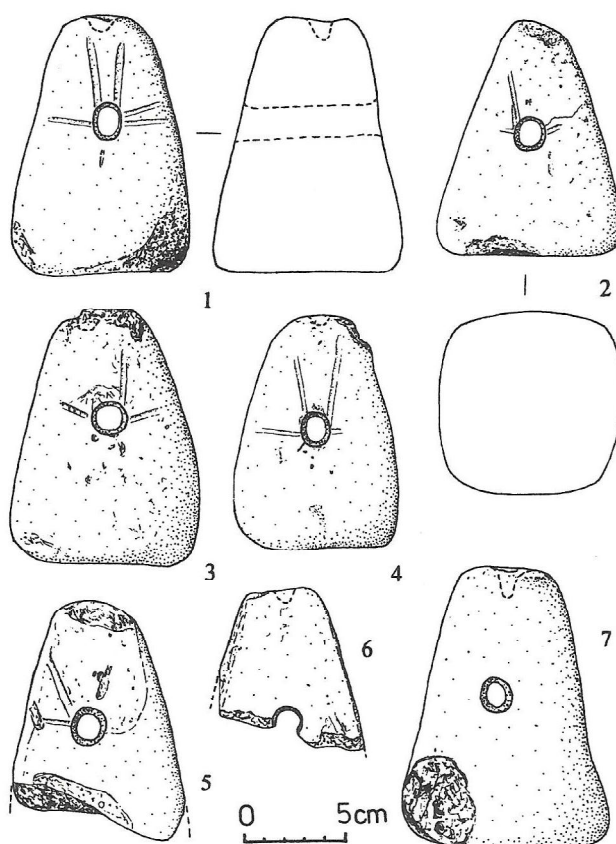

Obr. 7. Bratislava-Rusovce, hlinené závažia: 1–4, objekt 335b, 5–6, objekt 341, 7, objekt 62

liska v Uherčiciach na Morave (Tejral 1982, 172, obr. 65; 1985, obr. 20: 5). Podobne tvarovaný okraj mali aj dve väčšie nádoby z objektu 1/59 vo Veľkých Nēmčiciach, datovaného do neskorého úseku prvej polovice 5. storočia (Tejral 1990, 38, obr. 32: 6,7; 1998, 200, obr. 15: 6, 13).

S keramikou točenou na kruhu kontrastuje neúplná, **v ruke formovaná hrncovitá nádoba** s drsným neupraveným povrchom hnej farby, z materiálu s prímiesou piesku (obr. 6: 1). Pôvod tejto keramiky treba najskôr hľadať na území severne od stredného Dunaja v prostredí dožívajúcich zvyškov svébskeho osídlenia. Tvarovo podobné v ruke hrubo robené nádoby sa objavujú až v posledných fázach pochovávaní na žiarových pohrebiskách z mladšej doby rímskej a zo začiatku sťahovania národov v Očkove (Kolník 1956, 278) a v Čiernom Brode (Kolník, 1975, 364) i na kostrovom pohrebisku z 1. polovice 5. storočia v Abraháme (Kolník 1973, 389). Podľa T. Kolníka po odchode väčšej časti Kvádov začiatkom 5. storočia na západ, došlo k úpadku keramickej produkcie (Kolník 1956, 278). Súčasne dochádza i k presunu ťažiska zvyšnej svébskej populácie k Dunaju, alebo priamo na územie rímskych provincií. Svedčí o tom výskyt neskorosvébskych tvarov v neskorých vrstvách rímskych pevností pozdĺž Dunaja (Klosterneuburg, Carnuntum, Visegrad), resp. na niektorých sídliskách z tohto obdobia (Tejral 1998, 195). Napriek tomu sa hrncovitá nádoba celkovou profiláciou mierne líši od neskorosvébskych tvarov a najbližšie analógie má na sídliskách s keramikou typu Murga. Nemožno vylúčiť ani jej pôvod v keramickej náplni čerňachovskej kultúry.

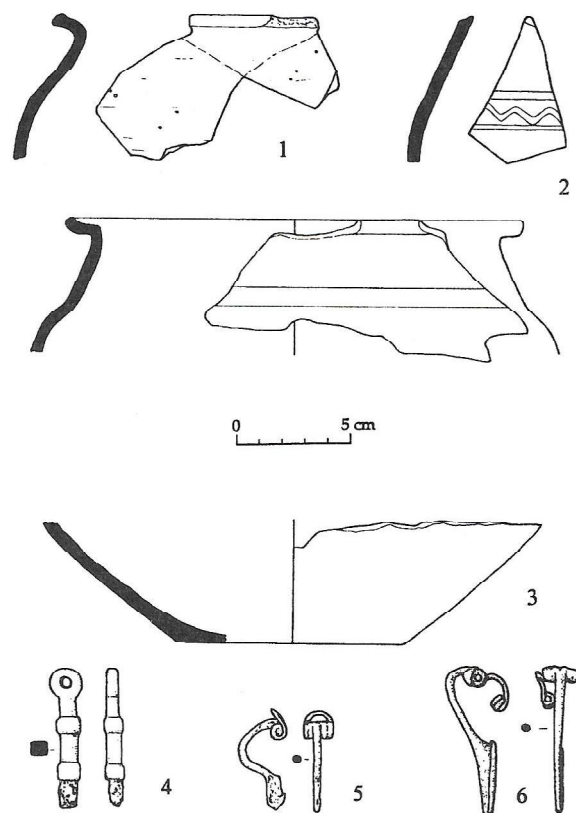

Obr. 8. Bratislava-Rusovce, nálezy z objektov: 1, objekt 453, 2-6, objekt 458

V oboch chatách a v jame 335b sa našli fragmenty **hlinených závaží** v tvare štvorcovej zaoblenej pyramídy s otvorom v polovici, alebo tesne nad polovicou výšky. Hoci sa podobné tvary závaží vyskytujú už od neolitu, závažia z jamy a z chaty 341 (vzdialenej len 4,5 m) poukazujú na vzájomný vzťah oboch objektov. Majú nielen rovnaký tvar a na vrcholovej ploške jamky, ale sú aj rovnako nekvalitne vypálené, následkom čoho sa na ich povrchu zachovali stopy po šnúrach (obr. 7: 1-6). Je pravdepodobné, že pochádzali z jedného tkáčskeho stavu. Ďalším keramickým výrobkom je **praslen** bikónického tvaru (obr. 6: 4). Pozoruhodným javom je výskyt sekundárne použitých **fragmentov rímskych tehál a strešnej krytiny** takmer vo všetkých objektoch z obdobia sťahovania národov. V niektorých jamách sú jedinou datovacou pomôckou. Masový je ich výskyt vo výplni výrobného objektu. Obyvatelia osady ich zrejme získali z ruín Gerulaty, o ich druhotnom využití sa možno len domnievať. Fragmenty rímskych tehál sa vyskytli aj vo výplni jam na sídlisku v Unterlanzendorfe v Dolnom Rakúsku, datovanom do prvej polovice 5. storočia (Stadler 1989, 154). Z **kamenných predmetov** boli v osade zastúpené: brúsik kvadratického prierezu (objekt 62) a fragment žarnova (objekt 324b).

K datovaniu objektov neprispievajú ani **kovové predmety**. Prevrtaná bronzová minca cisára Proba (276-282) z výplne chaty 341 bola zrejme nosená ako závesok dlho po strate svojej pôvodnej funkcie (Bazovský - Minarovičová). Ďalšie kovové predmety sa zistili jedine v objekte 458. Jednodielna bronzová spona so záhlavnou doštičkou (obr. 8: 6) má najbližšie k Almgrenovmu tvaru

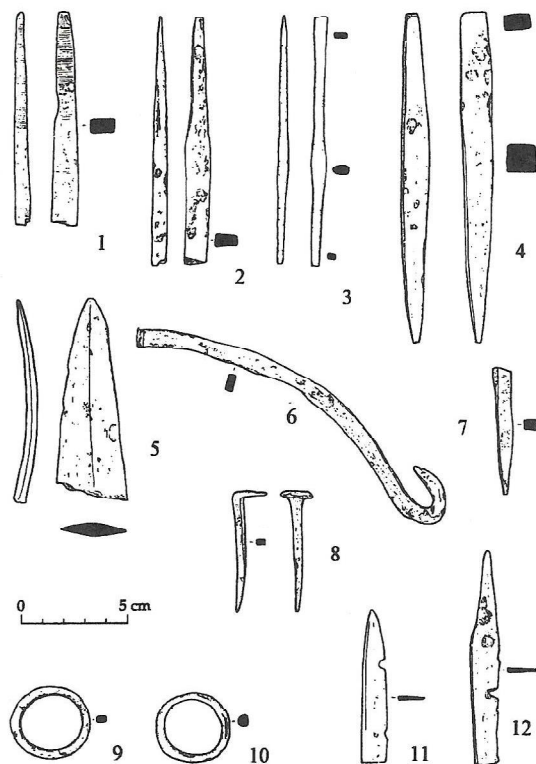

Obr. 9. Bratislava-Rusovce, železné predmety: 1–12, objekt 458

241, líši sa však od neho najmä tvarom zachycovača. Ide o staršiu rímsku sponu, ktorá sa do objektu dostala len náhodne. Fragment ďalšieho kovového predmetu neznámej funkcie sa skladá z dvoch častí. Bronzová časť pravouhlého prierezu je členená dvomi vývalkami a ukončená platničkou s kruhovým otvorom. Na opačnom konci je do nej zasadená železná, čiastočne ulomená časť (obr. 8: 4). Datovanie objektu neupresňuje ani fragment jednodielnej železnej spony s hornou tetivou (obr. 8: 5), ani ostatné železné predmety. Jedinou zbraňou v súbore železných predmetov je fragment čepele, ktorá patrila naskôr kopiji listovitého tvaru (obr. 9: 5). Ostatné predmety, okrem fragmentu ruky vedierka, skoby a dvoch krúžkov (obr. 9: 6, 8–10), možno považovať za nástroje. Univerzálne použitie mali fragmenty dvoch nožíkov (obr. 9: 11, 12), z ktorých jeden môžeme podľa triedenia B. Böhnera priradiť k typu B nožov s rovným chrbátom (Böhner 1958, 214, tab. 60: 3–4). Ďalšie nástroje mali zrejme špecializovanú funkciu. Fragment pilníka (obr. 9: 1) má analógie v širšom časovom horizonte. Pilník sa vyskytol napríklad v hrobe č. 169 datovanom do záverečnej fázy pohrebiska v Kostelci na Hané (Tejral 1998, obr. 1: 2) a v tzv. „hrobch remeselníkov“ zo 6. storočia (Poysdorf, Brno, Mezöband). Ako jemné dlátko možno označiť tyčinkovitý nástroj so zosilnenou strednou časťou, na konci obojstranne roztepaný do plochého hrotu (obr. 9: 3). Železný predmet štvorhranného prierezu zužujúci sa smerom k odlomenému hrotu, slúžil zrejme ako priebojník (obr. 9: 4). Obdobnú funkciu mohol mať i menší zahrotený predmet (obr. 9: 7).

Okrem fragmentov hotových predmetov sa vyskytli i polotovary – masívne kusy železa, z ktorých sa vykovávali kovové predmety. Vedľajším produktom uvedenej činnosti bola kováčska troska.

Vo veľkom množstve sa vyskytovala v objektoch 458 (asi 20 kg) a 453, ojedinele sa s ňou stretávame aj v iných objektoch (311, 324).

Zriedkavé nálezy zvieracích kostí patrili výlučne domácim zvieratám: turovi, svini, koňovi a ovci/koze (určila RNDr. A. Šefčáková, SNM-PM). Lebka koňa nájdená v blízkosti stredovej kolovej jamy chaty 341 mohla pôvodne zdobiť štít strechy. Zaujímavý je častý výskyt sladkovodných lastúr (Unio crassus) v objektoch (311, 324, 335b, 341, 453). Tento druh lastúr žije v prostredí štrkov a riek. Stretávame sa s ním na sídliskách v blízkosti vodných tokov, kde tvorili dôležitý doplnkový zdroj potravy.

ZÁVER

Na juhovýchodnom okraji intravilánu Bratislavy-Rusoviec sa preskúmala menšia germánska osada s dokladmi špecializovanej remeselnej činnosti. Na základe nálezového materiálu a konštrukcie chaty ju možno priradiť k sídliskám typu Murga. Tieto charakterizujú malé skupiny zahĺbených príbytkov a zásobných jám. Súdobé osídlenie sa predpokladá i v stavebných zvyškoch neskoroantickéj pevnosti v Gerulate, vzdialenej 1,2 km od sídliska. Výnimočným dokladom spracovávania kovov je objekt 458. Špecializované nástroje – pilník, jemné dlátko a priebojník, svedčia o výrobe menších kovových predmetov. Datovanie objektov sa opiera najmä o keramiky. Celkovo možno sídlisko datovať do druhej tretiny 5. storočia. Fragment glazovaného mortária z objektu 341 umožňuje datovať chatu a s ňou súvisiacu jamu (objekt 335b) do staršej fázy tohto časového úseku. Na základe nálezového materiálu sú súčasné objekty 453 a 458. Datovanie väčšiny jám sa opiera len o výskyt rímskej strešnej krytiny, charakteristický pre objekty z tohto obdobia. Nálezová situácia poukazuje na krátkodobú existenciu sídliska, ktoré pravdepodobne vzniklo čoskoro po zániku neskoroantickéj pevnosti.

LITERATÚRA

- BAZOVSKÝ, I. – MINAROVICHOVÁ, E.: Rímske mince zo záchranného výskumu v roku 1999 v Rusovciach. In: Slovenská numizmatika 16, v tlači.
- BÖHNER, K. 1958: Die frankischen Altentümer des Trierer Landes. Berlin.
- GRÜNEWALD, M. 1979: Die Gefäßkeramik des Legionslagers von Carnuntum. Wien.
- KREKOVIC, E. 1998: Römische Keramik aus Gerulata. Bratislava.
- KOLNÍK, T. 1956: Popolnicové pohrebisko z mladšej doby rímskej a počiatku doby sťahovania národov v Očkove pri Piešťanoch. SIA IV, 2, 1956, s. 231–284.
- KOLNÍK, T. 1962: Nové sídliskové nálezy z doby rímskej na Slovensku. AR XIV, s. 344–397.
- KOLNÍK, T. 1973: Pohrebisko z doby sťahovania národov v Abraháme. SIA XXI–2, s. 359–399.
- KOLNÍK, T. 1975: Žiarové pohrebisko z neskorej doby rímskej a začiatku sťahovania národov v Čiernom Brode. SIA XXIII, 2, s. 341.
- KOLNÍK, T. 1998: Haus und Hof im quadiſchen Limesvorland. In: Haus und Hof im östlichen Germanien. Bonn, s. 144–159.
- KRASKOVSKÁ, E. 1977: Objekty z doby rímskej pri kostole v Rusovciach-Bratislave. Zborník SNM LXXI, História 17, s. 59–83.
- OTTOMANYI, K. 1989: Late Roman pottery. In: The Roman Fort at Ács-Váspuszta (Hungary) on the Danubian Limes (Ed. D. Gabler) BAR Internationales Series 531, s. 492–570.
- OTTOMANYI, K. 1996: Eine Töpferwerkstatt der spätrömischen Keramik mit glätverzierung in Pilismarot – Malompatak. AA Hung. XLVIII, s. 71–131.
- PARDUTZ, M. 1949: Népvándorlászori ház mohácson. AÉ 76, 1949, s. 85–90.
- PICHLEROVÁ, M. 1990: Ďalšia sezóna výskumu v Bratislave-Rusovciach. In: AVANS v r. 1988, Nitra, s. 140–141.
- SOPRONI, S. 1983: Nachvalentinianische Festungen am Donaulimes. In: Studien zu den Militärgrenzen Roms III, Aachen, s. 409–425.
- SOPRONI, S. 1985: Die letzten Jahrzehnte des pannonischen Limes. München.
- STADLER, P. 1981: Völkerwanderungszeitliche Funde: eine Siedlung bei Unterlanzendorf und ein Gräberfeld bei Rannersdorf, Niederösterreich. In: ArchA. 65, s. 139–185.
- TEJRAL, J. 1982: Morava na sklonku antiky. Praha.

- TEJRAL, J. 1985: Spätromische und völkerwanderungszeitliche Drehscheibenkeramik in Mähren. ArchA. 69, s. 105–145.
- TEJRAL, J. 1990: Archäologischer Beitrag zur Erkenntnis der Völkerwanderungszeitlichen Ethnostrukturen nördlich der mittleren Donau. In: Typen der Ethnogenese unter besonderer Berücksichtigung der Bayern. Wien, s. 9–88.
- TEJRAL, J. 1993: Z dob velkého neklidu (doba stěhování národů). In: Pravěké dějiny Moravy. Brno.
- TEJRAL, J. 1998: Die Besonderheiten der germanischen Siedlungsentwicklung während der Kaiserzeit und der frühen Völkerwanderungszeit in Mähren und ihr Niederschlag im archäologischen Befund. In: Haus und Hof im östlichen Germanien. Bonn, s.181–207.
- VARSÍK, V. 1996: Archäologische Topographie des antiken Gerulata. In: Gerulata I, Nitra s. 7–43.
- VARSÍK, V. 1999: Ländliche Besiedlung im Hinterland des Kastells Gerulata. Siedlung der autochtoner Bevölkerung. In: Proceedings of the XVIIth International Congress of Roman Frontier Studies. Zalău.

DIE VÖLKERWANDERUNGSZEITLICHE SIEDLUNG VON BRATISLAVA-RUSOVCE

IGOR BAZOVSKÝ

In den Jahren 1998–1999 wurde im Rahmen einer großflächigen Rettungsgrabung (6700 m²) am polykulturellen Fundort in Bratislava-Rusovce eine kleinere völkerwanderungszeitliche Siedlung entdeckt. Die Siedlung befindet sich auf einer Anhöhe 1,2 km südlich der spätantiken Festung in Gerulata (Abb. 1). Die eingetieften Häuser (Nr.62, 341) von länglichem Grundriß sind mit ihrer Längsachse in Richtung O-W orientiert (Abb. 2). In der Hütte 341 sind in den Ecken und in Mitten von Kurzseiten die Pfostengruben platziert (Abb. 3). Dieser Haustyp kam in freien Germanien bereits während der römischen Kaiserzeit vor. Auf dem Mitteldonauebiet wurde er außer einigen Ausnahmen erst im Laufe der Völkerwanderungszeit verbreitet (Tejral 1998, 202; Kolník 1998, 150). Häufiger sind die Vorratsgruben (Nr. 311, 313, 324, 324b, 335b, 338) von rundem oder ovalem Grundriß (Abb. 4). Einen einzigartigen Beleg der Erzeugung von Eisengegenständen stellt das Objekt 458 und mit ihm zusammenhängende Grube 453 dar. Das Objekt befindet sich in Superposition zum älteren Graben (Abb. 5). Seine Funktion wird durch die zahlreichen Funde von Eisengegenständen und -schlacke angedeutet. Für die Datierung der Objekte ist die Keramik maßgebend. Neben der feineren Keramik mit eingeglätteter Verzierung (Abb. 6: 2, 7; 8: 2) tritt die Keramik mit rauher Grießoberfläche und Sandbeimengung auf (Abb. 8: 1,3). Ein spätkaiserzeitliches Produkt ist durch das Fragment eines Mortariums repräsentiert (Abb. 6: 6). Mit der Töpferscheibenware kontrastiert ein handgemachtes topfförmiges Gefäß (Abb. 6: 1). Die Herkunft dieser Keramik ist höchstwahrscheinlich im Milieu der auslebenden Resten der svebischen Besiedlung zu suchen (Kolník 1957, 278; Tejral 1998, 195). Ihr Ursprung im keramischen Inhalt der Černjachov-Kultur ist auch nicht auszuschließen. Die Tongewichte aus der Grube 335b (13 St.) und aus einer nur 4,5 m entfernten Hütte 341 (3 St.) stammen vermutlich aus einem und demselben Webstuhl (Abb. 7: 1–6). Beachtenswert ist das häufige Vorkommen von Fragmenten römischer Ziegeln und Dacheindeckung innerhalb der Objekte. Aus dem Objekt 458 stammt eine Gruppe von Metallgegenständen (Abb. 8: 4–6; 9). Mit seiner Herstellungsfunktion hängen eindeutig zusammen: Feile, feiner Meißel und Lochdorn (Abb. 9: 1, 3, 4). Unter den osteologischen Funden ist das häufige Vorkommen von Süßwassermuscheltieren auffällig, die offenbar eine zuschüssige Nahrungsquelle repräsentiert hatten. Die Siedlung stellt einen Beleg der Niederlassung von Germanen auf römischem Grenzgebiet nach dem Niedergang dessen organisierter Abwehr dar. Man kann sie zu den Siedlungen mit Keramik vom Typ Murga einreihen, die durch kleine Gruppen von eingetieften Häusern und Speichergruben charakterisiert werden. Auf Grund der Keramik kann man die Siedlung ins zweite Drittel des 5.Jh. datieren.