

NOVÉ NÁLEZY KERAMIKY Z OBDOBIA SŤAHOVANIA NÁRODOV

ZÁCHRANNÝ VÝSKUM VO VINODOLE¹

MATEJ RUTTKAY - JAROSLAVA RUTTKAYOVÁ

Keywords: Migration Period, Settlement, Ancient Germans, Lower Nitra Basin, Material Culture, Pottery

Abstract: Rescue excavation in Vinodol. In cadastral of the village of Vinodol a feature was examined in 1996, containing a relatively voluminous assemblage of finds – pottery and the so-called small finds (bone combs, a socket, fragments of glass objects, iron knife and other finds). Wheel-thrown pottery slightly outnumbered the hand-formed ware. The analysis showed that the feature can most probably be dated to the second third of the 5th century. Herewith it counts among the so far small group of features from this phase of the Migration Period in Slovakia.

V apríli a v októbri až decembri 1996 vykonali pracovníci Archeologického ústavu SAV v Nitre v spolupráci s Ponitrianskym múzeom záchranné výskumy na trase výstavby vodovodu (Prívod vody do obcí v ochrannom pásme JE Mochovce) na viacerých náleziskách medzi Mojzesovom, Veľkým Cetínom a Paňou. V blízkosti týchto lokalít sa už predtým vykonali rozsiahlejšie výskumy aj v súvislosti s výstavbou ropovodu v r. 1991-1992 (Cheben/ Ruttkayová/Ruttkay 1994). Trasa vodovodu viedla cez východnú terasu rieky Nitry, spravidla popri ceste Nitra – Mojzesovo územím v podstate s nepretržitým osídlením od doby kamennej po dnešok (Ruttkay/Ruttkayová 1998; Ruttkay 1998).

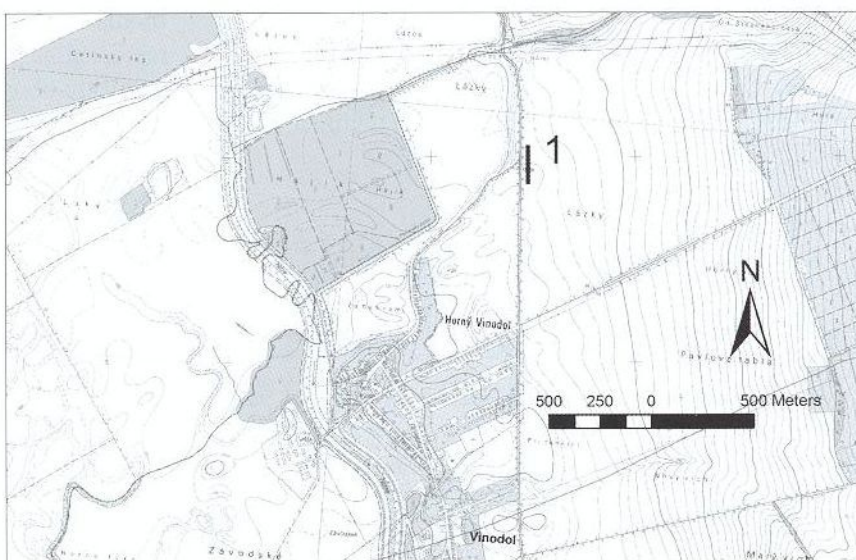

Obr. 1 Vinodol, poloha Lázky, obj. 20C/D – na kruhu vytočená keramika

Nálezisko vo Vinodole, časť Horný Vinodol je lokalizované na polohu Lázky severne od obce, na ľavobrežnej terase starej Nitry, 50 m východne od cesty Nitra – Mojzesovo (obr. 1). Pri výkope ryhy boli narušené objekty z mladšej doby kamennej (14), strednej doby bronzovej (1), doby halšatskej (3), doby sťahovania národov (1), eneolitická vrstva badenskej kultúry a včasnostredoveký hrob. Objekty sa sledovali v úseku dlhom 320 m (Ruttkayová/Ruttkay 1998).

Z hľadiska poznania dávnovekého vývoja stredného a dolného Ponitria je veľmi dôležité zachytenie sídliskového horizontu z doby sťahovania národov. Najvýraznejší a na nálezy najbohatší je obj. č. 20 C/D. V príspevku predkladáme jeho prvotnú analýzu. Objekt si dozaista v budúcnosti vyžiada podrobnú analýzu spojenú aj s materiálovými expertízami a podrobným štatistickým vyhodnotením. Predložené údaje sú výsledkom vyhodnotenia tzv. výberového materiálu.

Opis objektu

Obj. 20 C/D

Jama nepravidelného temer štvoruholníkovitého pôdorysu so stenami zvislými, resp. na severe výklenkovite vyhnutými a plochým dnom (obr. 2).

¹ Práca vznikla v rámci projektu VEGA 2/0189/12 Migrácia - akulturácia - integrácia - mobilita - obchod v dobe sťahovania národov a vo včasnom stredoveku na území Slovenska

Rozmery: S-J 306 cm, V-Z 306-332cm, hĺ. 150 cm od úrovne zachytenia

Zvrstvenie výplne objektu:

- 1 – hnedá premiešaná s kúskami mazanice, ale i kúskami žarnova
- 2 – sivohnedá premiešaná s hnedou a mnohými zločkami mazanice
- 3 – žltá premiešaná s hnedou
- 4 – prepálená vrstva s kusmi mazanice
- 5 – tmavohnedá vrstva temer bez nálezov
- 6 – svetlohnedá premiešaná
- 7 – žltohnedá premiešaná

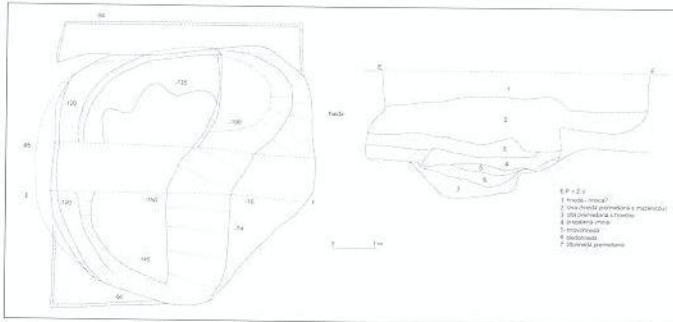

Obr. 2 Vinodol, poloha Lázky, obj. 20C/D – na kruhu vytočená keramika

Temer všetky zásypové vrstvy obsahovali pomerne výrazný materiál. Je zrejme, že tieto nálezy nemôžeme spájať s pôvodnou funkčnosťou objektu. Podobná štruktúra nálezov v jednotlivých vrstvách naznačuje, že sa sem dostali najskôr pri „úprave terénu“ a zásype nefunkčných objektov a pravdepodobne v relatívne krátkom čase. Malá prímes pravekej keramiky (zrejme dôsledok výkopových aktivít na dlhodobo osídlenej lokalite) by mohla naznačovať, že veľká časť získaných nálezov reprezentuje horizont osídlenia v dobe sťahovania

národov, keď už nefunkčná jama poslúžila ako odpadová. Zásyp objektu obsahoval keramiku, kostené predmety (trojdielne obojstranné hrebene a zdobená objímka), železné predmety (napr. nôž), mazanicu a zvieracie kosti.

Najvýraznejšie nálezy:

Keramika

A - Keramika vyrobená na hrnčiarском kruhu

Typ AA

Na kruhu vytočená keramika, svetlohnedá až sivá, jemne plavený materiál, kvalitné vypálenie, hrúbka stien najčastejšie od 5-8 mm.

- 1) – zlomok vydutia z nádoby zdobenej vertikálnym pásom pozostávajúcom z dvoch vlnoviek a troch čiar (obr. 3:1).
- 2) - zlomok z hrdla fľašovitej nádoby, okraj zaoblený, priemer 7,6 cm (obr. 3:2).
- 3) - zlomok z hrdla fľašovitej nádoby, okraj zaoblený, priemer 9,6 cm (obr. 3:3).
- 4) – mierne von vyhnuté ústie so zaobleným okrajom, priemer 10,7 cm (obr. 3:4).
- 5) – fragment z ústia fľašovitej nádoby svetlohnedej farby, na vonkajšej strane pod okrajom nepravidelná vleštovaná ostrá vlnovka, okraj zaoblený (obr. 3:5).
- 6) – spodná časť nádoby s prstencovým dnom, priemer dna 9,8 cm. max. priemer 21cm (obr. 3:6).
- 7) – zlomok vydutia (džbán?), svetlohnedý, priemer 20 cm, vleštovaná vlnovka (obr. 3:7).
- 8) – horná časť dvojkoľnickej misy, priemer ústia 24,2 cm, okraj mierne vyhnutý a zaoblený (obr. 3:8).
- 9)– zlomok vydutia, tmavosivý, ozdobný pás s vleštovaním (obr. 3:9).
- 10) – prstencové dno z neznámeho typu nádoby, priemer 6 cm (obr. 3:10).
- 11) – zlomok z hrdla fľašovitej nádoby, okraj zaoblený.
- 12) – časť misy, priemer ústia 24,6 cm.
- 13) - črepy z tela bližšie neurčených nádob.
- 14) – dno bližšie neznámej nádoby,
- 15) - časť misy, priemer ústia 25,0 cm.

Typ AB

Vysoko kvalitne a do zvoniva vypálená keramika vytočená na kruhu, farba kolíše od temer bielej po sivočiernu, lom spravidla sivý, niekedy s odtieňmi do biela, resp. čiernej, pomerne zrnitý materiál a povrch výrazne drsný až krupicového charakteru, hrúbka stien sa najčastejšie pohybuje od 2,5-5mm. Na vnútornej strane často horizontálne žliabky – stopy po vytáčaní. Niekedy sú i na vonkajšej strane a vytvárajú dojem výzdoby.

- 17) – ústie džbánu s páskovým uchom a silne vyhnutým okrajom (obr. 4: 17).
- 18) – okraj a ucho z džbánu, priemer ústia 10 cm, ucho so stredovým rebrom (obr. 4: 18).
- 19) – zlomok vydutia z bližšie neurčenej nádoby, rytá výzdoba – vodorovné línie a cez ne jednoduchá vlnovka (obr. 4:19).

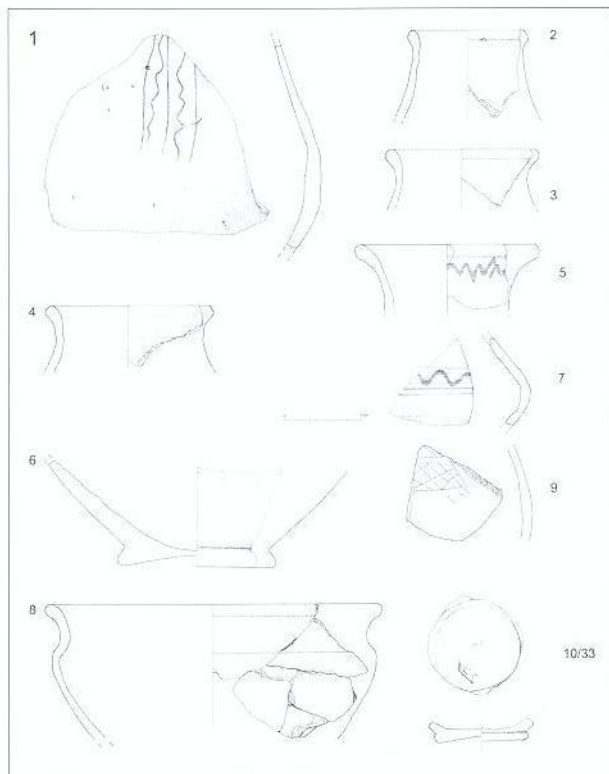

Obr. 3 Vinodol, poloha Lázky,
obj. 20C/D – na kruhu vytočená keramika

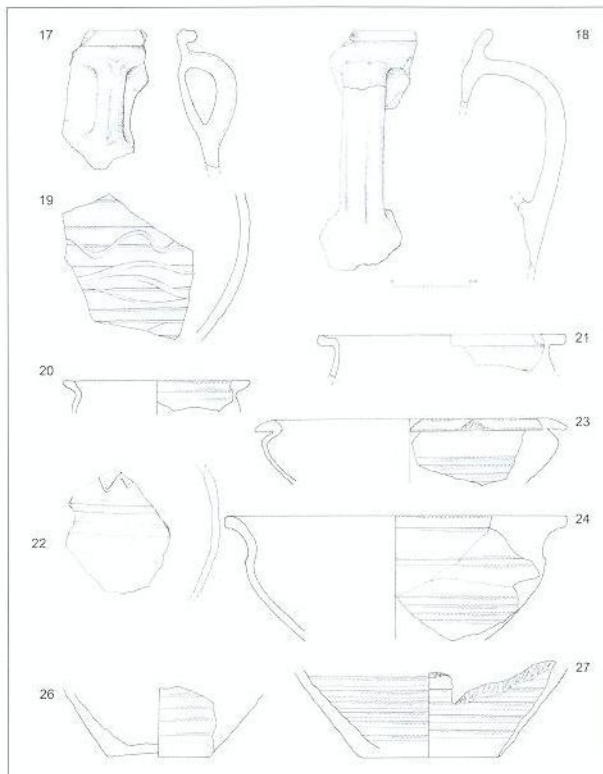

Obr. 4 Vinodol, poloha Lázky,
obj. 20C/D – keramika vytočená na kruhu

- 20) – okraj hrnca von vyhnutý a na vrchu prežliabnutý, priemer 10,8 cm (obr. 4: 20).
 21) – okraj hrnca, vodorovne von vyhnutý a prežliabnutý, priemer 15,8 cm (obr. 4: 21).
 22) – črep z tela neurčenej nádoby, v hornej časti zdobený jednoduchou vlnovkou (obr. 4: 22).
 23) – fragment z dvojkónickej misky s výrazne vyhnutým a stlačeným okrajom, priemer ústia 19 cm, v dolnej časti horizontálne žliabky po vytáčaní na kruhu (obr. 4: 23).
 24) – časť dvojkónickej misy s esovite vyhnutým okrajom, priemer ústia 21,3 cm (obr. 4: 24).
 25) – fragment dna, priemer 7,5 cm.
 26) – ploché, mierne prehnuté dno, priemer 6,8 cm (obr. 4: 26).
 27) – fragment dna, o málo hladší materiál oproti ostatným, 10,0 cm (obr. 4: 27).
 28) – ústie nádoby s vodorovne vyhnutým a zaobleným okrajom, priemer 16,5 cm (obr. 5: 28).
 29) – fragment z pliec nádoby (obr. 5: 29).
 30) – fragment z ústia nádoby (džbán?), (obr. 5: 30).
 31) – okraj výrazne vyhnutý s vnútorným žliabkom, priemer 12 cm.
 32) – črepy z nízkej misy s prehnutým hrdlom a von vyhnutým okrajom, priemer dna – 9,4 cm, priemer ústia 20,8 cm, okraj výrazne von vyhnutý (obr. 5: 32).
 33) – zlomok z hornej časti nízkej misy s prehnutým hrdlom a ostro von vyhnutým okrajom, priemer ústia 23,5 cm, okraj výrazne von vyhnutý (obr. 5: 33).
 34) – zlomok z kónickej misy, priemer ústia 25 cm, pás pod okrajom zdobený rytou vlnovkou a pod ňou radom vpichov, okraj vodorovne vyhnutý (obr. 5: 34).
 35) – črep z ústia hrncovitej nádoby, priemer ústia 14,5 cm, okraj zaoblený (obr. 5: 35)

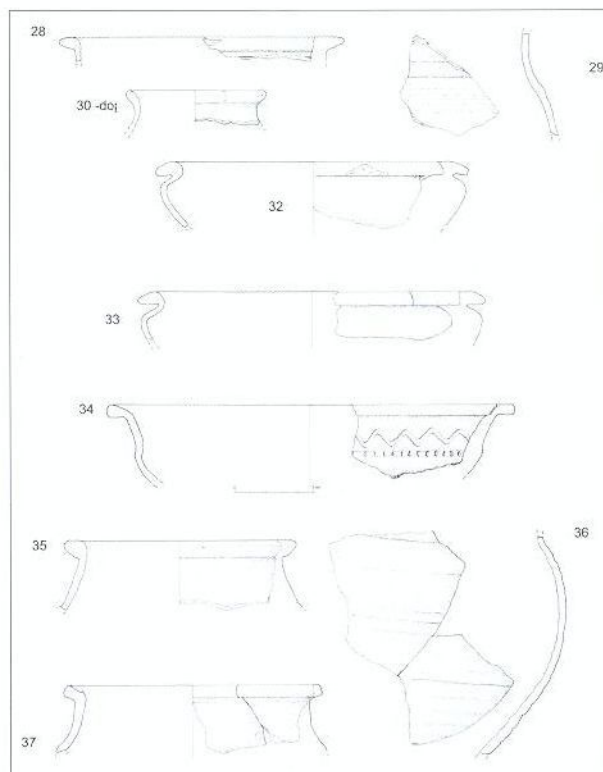

Obr. 5 Vinodol, poloha Lázky,
obj. 20C/D – keramika vyrobená na kruhu

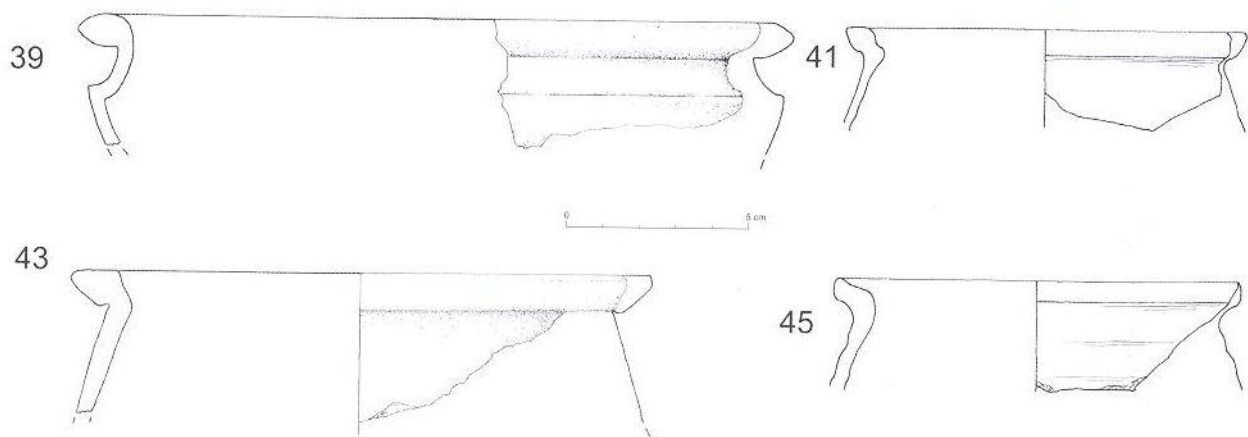

Obr. 6 Vinodol, poloha Lázky, obj. 20C/D – keramika vyrobená bez hrnčiarskeho kruhu

- 36) – črepy z tela nádoby, max. priemer 23 cm, (obr. 5: 36).
- 37) – črepy z ústia hrncovitej nádoby, priemer ústia 16 cm okraj von vyhnutý, prežliabnutý a šikmo zrezaný (obr. 5: 37).
- 38) – črepy z tela neurčených nádob.
- 39) – výrazne ostro hranená misa s prehnutým hrdlom a von vyhnutým okrajom, priemer ústia 20,9 cm, okraj výrazne von vyhnutý (obr. 6: 39).
- 40) – fragment z vydutia nádoby
- 41) – okraj nádoby – vyhnutý a na vnútornej strane prežliabnutý (obr. 6: 41).
- 42) – fragment z vydutia nádoby.
- 43) – okraj hrncovitej nádoby silne vyhnutý, priemer 16 cm (obr. 6: 43).
- 44) – fragment z vydutia nádoby.
- 45) – okraj hrncovitej nádoby s mierne vyhnutým okrajom, priemer 11,6 cm (obr. 6: 45).
- 46) – okraj fľašovitej nádoby (džbán).
- 47) – esovite vyhnutý okraj misovitej nádoby.
- 48) – fragment dna, priemer 11 cm.
- 49) – dno nádoby, priemer 10,8 cm.
- 50) – okraj z hrncovitej nádoby, priemer ústia 15,3 cm, okraj vodorovne vyhnutý.
- 51) – črep z ústia hrncovitej nádoby, priemer ústia 15,4 cm, okraj vodorovne von vyhnutý s prežliabnutím na hornej strane.
- 52) – okraj hrncovitej nádoby, priemer 10,8 cm, okraj silne vyhnutý.
- 53) – okraj menšej hrncovitej nádoby, priemer ústia 11 cm, okraj vyhnutý.
- 54) – okraj fľašovitej (džbán?) nádoby, priemer ústia 10,5 cm, okraj zaoblený.
- 55) – okraj hrncovitej nádoby, priemer ústia 17 cm, okraj výrazne vyhnutý.
- 56) – okraj nádoby, priemer ústia 9 cm, okraj mierne vyhnutý a zaoblený.
- 57) – dno nádoby, priemer 9 cm
- 58) – dno, priemer 13 cm.
- 59) – fragment dna, priemer 16 cm.
- 60) – fragment dna, priemer 9 cm.
- 61) – fragment dna, priemer 8 cm.
- 62) – fragment dna, priemer 7 cm.
- 63) – fragment dna plynule prechádzajúceho v telo, priemer 7 cm.

Keramika vyrobená bez hrnčiarskeho kruhu

Typ BA

V ruke, bez pomoci hrnčiarskeho kruhu vyrobená keramika, povrch od svetlohnedej po čiernu (aj na jednom črepe), mierne zrnitý materiál s väčšou prísadou menších kamienkov (do priemeru 3 mm), štandardné vypálenie, hrúbka stien veľmi variabilná, najčastejšie od 0,9-1,2 cm.

- 64) – fragment menšej hrncovitej nádoby, priemer ústia 8,6 cm, max. priemer vydutia 9,8 cm (obr. 7: 64).
- 65) – zlomok z ústia nádoby pravdepodobne hruškovitej formy, priemer ústia 17,4 cm, okraj mierne vyhnutý a šikmo zrezaný (obr. 7: 65).

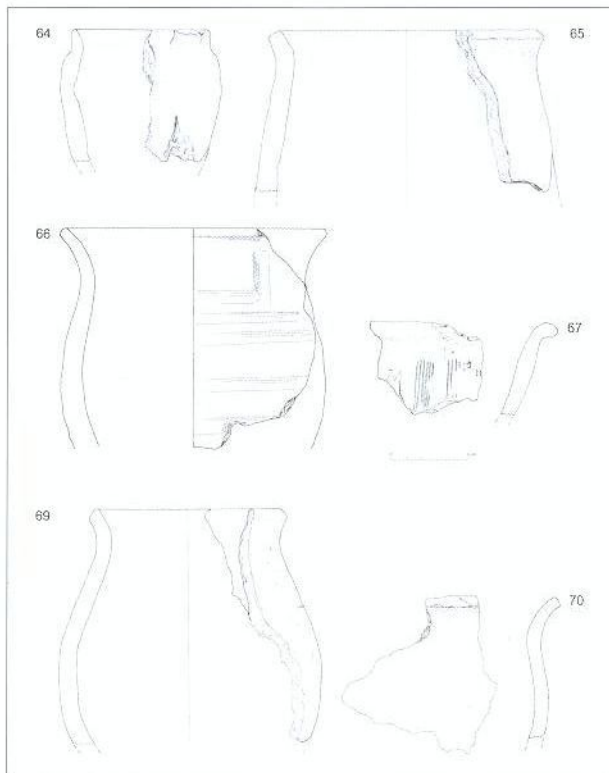

Obr. 7 Vinodol, poloha Lážky, obj. 20C/D – keramika vyrobená bez hrnčiarskeho kruhu

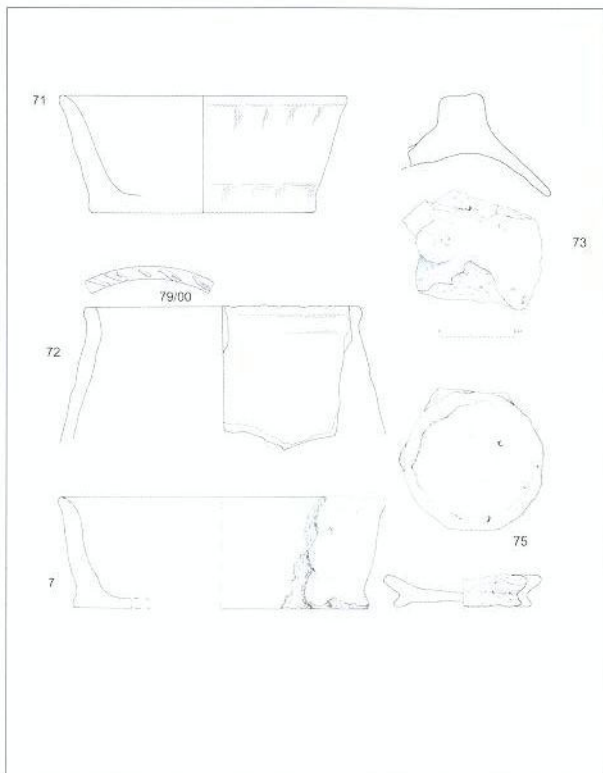

Obr. 8 Vinodol, poloha Lážky, obj. 20C/D – keramika vyrobená bez hrnčiarskeho kruhu

- 66) – časť hnedosivej nádoby, okraj esovite vyhnutý a šikmo zrezaný, výrazné stopy po formovaní prstami (obr. 7: 66).
- 67) – zlomok kónickej misy zdobenej zvislým hrebeňovaním vyhnutý a šikmo zrezaný, výrazné stopy po formovaní prstami (obr. 7: 67).
- 68) – črep z tela hrncovitej nádoby.
- 69) – črep z tela a ústia hrncovitej nádoby s najväčším vydutím v dolnej tretine, priemer ústia 13 cm, max. priemer 16,3 cm, hrúbka steny 1,2 mm. Zvnútra stopy po modelovaní prstami. (obr. 7: 69).
- 70) – esovite prehnuté ústie z hrncovitej nádoby, okraj šikmo zrezaný (obr. 7: 70).
- 71) – črepy z nízkej mierne kónickej misy, priemer temer prstencového dna 14,4 cm, výrazné stopy po formovaní prstami (obr. 8: 71).
- 72) – črep z ústia nádoby, priemer 16 cm, okraj šikmo zrezaný a jeho vnútorná hrana je zdobená zásekmi (obr. 8: 72).
- 73) – zlomok z kuželovitej pokrievky s valcovitou úchytkou na vrchu (obr. 8: 73).
- 74) – fragment z nízkej kónickej misy, priemer ústia 21 cm, priemer dna 18,6 cm, výška 6,5 cm, výrazné stopy po ručnom vertikálnom vyťahovaní (obr. 8: 74).
- 75) – prstencovité dno bližšie neurčenej nádoby, priemer 9,2 cm (obr. 8: 75).
- 76) – črep z tela nádoby ozdobený plastickou luštou v tvare polmesiaca.
- 77) – nízka kónická misa s dovnútra zahnutým okrajom, priemer 11 cm.
- 78) – ústie z hrncovitej nádoby, priemer ústia 17 cm.
- 79) – črep z hornej časti hrncovitej nádoby, priemer ústia 21cm, okraj mierne vyhnutý (obr. 9: 79).
- 80) – esovite prehnuté ústie hrncovitej nádoby (obr. 9: 80).
- 81) – horná časť hrncovitej nádoby hruškovitej formy, priemer ústia 16 cm, priemer vydutia – 24,5 cm, okraj mierne vyhnutý a šikmo zrezaný (obr. 9: 81).
- 82) – horná časť hrncovitej nádoby s mierne vyhnutým a zaobleným okrajom, priemer ústia 1,3 cm, (obr. 10: 82).
- 83) – ústie z menšej hrncovitej nádoby (menej ostriva), okraj jemne vyhnutý a šikmo zrezaný, na vnútornej strane záseky.
- 84) – dno, priemer 8,2 cm.
- 85) – fragment dna z hrubostennej nádoby, okraj vodorovne zrezaný
- 86) – ústie misky, priemer ústia 14 cm, okraj jemne vyhnutý.
- 87) – zlomok z hrncovitej nádoby, priemer ústia 13 cm, okraj mierne vyhnutý a šikmo zrezaný.
- 88) – fragment hrncovitej nádoby s výdutinou v strede výšky, max. priemer 25 cm, okraj mierne vyhnutý a zaoblený.
- 89) črepy z tela bližšie neurčených nádob.

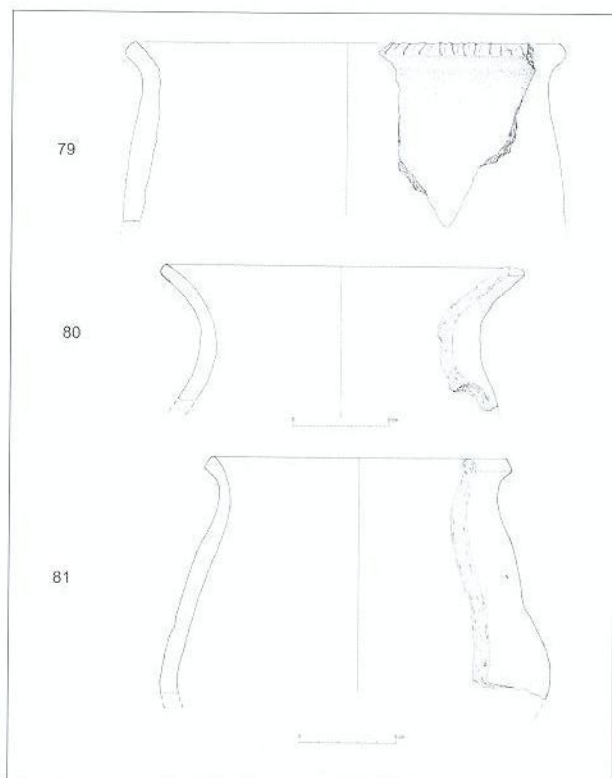

Obr. 9 Vinodol, poloha Lázky,
obj. 20C/D, ručne robená keramika

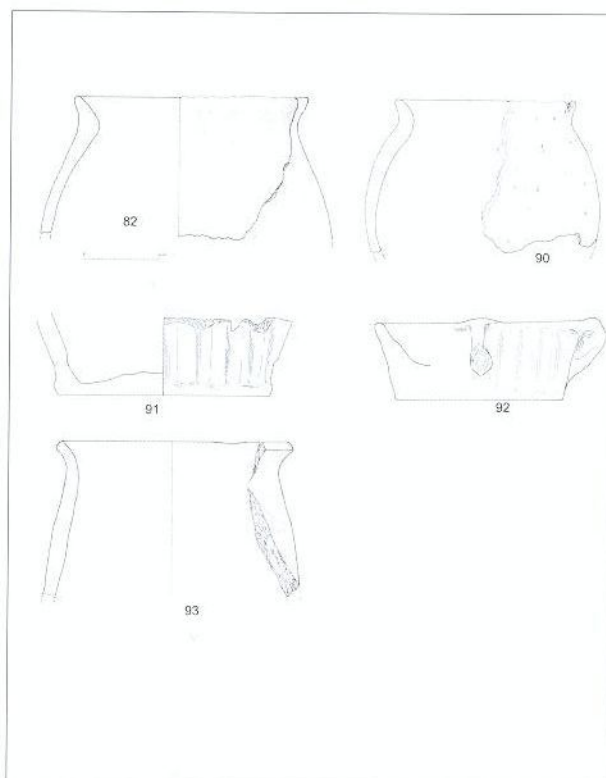

Obr. 10 Vinodol, poloha Lázky,
obj. 20C/D, ručne robená keramika

Typ BB

V ruke, bez hrnčiarskeho kruhu modelovaná keramika, tehlovočerveno-hnedej farby

90) – fragment súdkovitého hrnca, priemer ústia 13 cm, priemer vydutia 18 cm, okraj jemne vyhnutý a zaoblený zvnútra stopy po ručnom vertikálnom vyťahovaní (obr. 10: 90).

Typ BC

V ruke, bez pomoci hrnčiarskeho kruhu vyrobená keramika, povrch od oranžovej po čiernu, výrazne zrnitý materiál s väčšou prímiesou kamienkov (do priemeru 5 mm), slabšie vypálenie, hrúbka stien veľmi variabilná, najčastejšie od 0,9-1,8 cm

91) – spodná časť nádoby s výraznými stopami vertikálneho vyťahovania stien, priemer dna 19,9 cm (obr. 10: 91).

92) – fragment misy (stopy po uchu?), výška 5,5 cm, extrémne zrnitý materiál, (obr. 10: 92).

Typ BD

V ruke, bez pomoci hrnčiarskeho kruhu vyrobená keramika, povrch hnedý až hnedočierny, materiál s prímiesou kamienkov najmä do veľkosti 1,5 mm, štandardne vypálený, hrúbka stien 0,8-1,2 cm.

93) – črep z ústia hrncovitej nádoby, priemer ústia – 15,2 cm, okraj jemne vyhnutý a šikmo zrezaný.

Kostené a parohové predmety

1. Časť objímky zdobenej rytou výzdobou so zachovanými dvomi otvormi na uchytenie, priemer 2,2 cm, výška 3,7 cm (obr. 11:2).

2. Trojdielny obojstranný hrebeň, jednotlivé časti spojené tromi bronzovými nitmi, čelné doštičky nezdobené, 8,7x4,2cm (obr. 11:1).

3. Trojdielny dvojstranný hrebeň, doštičky spojené piatimi nepravidelne rozmiestnenými bronzovými nitmi, stredová doštička na oboch stranách zdobená dvoma radmi sústredných kružníc, 9x4,6cm (obr. 11:3).

4. Zlomok parohu, na jednej strane opracovaný (obr. 11: 12).

Bronzové nálezy

5. Bronzový závesok (obr. 11: 4).

6. Bronzový plech nepravidelného tvaru 4,5x4cm (obr. 11: 6).

Železné predmety

7. Železný kovaný kliniec s hríbovitou hlavičkou, dĺ. 9,6 cm (obr. 11: 11).

8. Železná tyčinka štvoruholníkového prierezu, dĺ. 6,5 cm, priemer 0,5 cm (obr. 11: 10).

9. Železný nôž s trňom, v ktorom sa zachoval nit na uchytenie rukoväte, dĺ. 11,7 cm, z toho čepel 8,5 cm (obr. 11: 8).

10. Fragment zo železného lyžicového predmetu 4,7x3,3 cm (obr. 11: 5).
11. Železný v priereze štvoruholníkový hrot s dlhým trňom dĺ. 8,6 cm z toho hrot 4,6 cm (obr. 11: 9).

Sklo

12. Spodná časť zo skleneného flakónu priemer dna 2,6 cm, priesvitné bezfarebné sklo
13. Dno tenkostennej nádoby, priesvitné zelenkavé sklo, (obr. 11:7).

Kamenné žarnovy a ich zlomky

14. Kamenný žarnov (obr. 12: 1).
15. Kamenný žarnov (obr. 12: 2)
16. Zlomky kamenných žarnovov

Analýza

Objekt 20/CD preskúmaný vo Vinodole obsahoval pomerne veľký počet nálezov. Najpočetnejšia je keramika. Z hľadiska technológie výroby sa člení na dve hlavné skupiny z hľadiska zastúpenia, resp. objemu nálezov približne rovnaké skupiny: A – keramika vyrobená na hrnčiarskom kruhu; B - keramika vyrobená vo voľnej ruke – bez hrnčiarskeho kruhu. Z hľadiska počtu hodnotených kusov prevyšuje typ A (63 ks) nad typom B (30 ks).

A – keramika vyrobená na hrnčiarskom kruhu

Tento typ keramiky sa z hľadiska použitého materiálu a technológie delí na dve hlavné skupiny: AA – 15 ks: jemne plavený materiál, kvalitné vypálenie, rovnomerná hrúbka stien (absentujú žliabky ako stopy po vytáčaní); AB – 48 ks: pomerne zrnitý materiál a povrch výrazne drsný až krupicového charakteru, hrúbka stien sa najčastejšie pohybuje od 2,5-5 mm, na vnútornej strane sú často horizontálne žliabky – stopy po vytáčaní. Výpal vykazuje vysokú kvalitu, je to do zvoniva vypálená keramika. V literatúre sa nazýva ako drsná úžitková keramika (*Kern 2000, 228; Přichystal/Vachútová 2006, 507; Tejral 1985, 140*). V rámci keramiky vyrobenej na hrnčiarskom kruhu je na základe morfológie možné vyčleniť tri základné formy keramiky: hrncovité nádoby, misy a džbány, resp. flašovitité nádoby. Pri tomto členení je treba zdôrazniť, že veľká časť črepov nebola z objektívnych dôvodov (fragmentárnosť) zaraditeľná ku konkrétnemu typu nádoby.

AA

Ide o početne výrazne menšiu skupinu na kruhu točenej keramiky vyrobenú z jemne plaveného materiálu s hladkým lomom a povrchom, kvalitným výpalom v odtieňoch od hnedej po temer čiernu. V tejto skupine absentujú hrnce. Objavujú sa temer výlučne iba misy (obr. 3: 8) a džbány, resp. flašovité, možno i amforovité nádoby (obr. 3:1-7). Práve na tomto type sa vyskytuje aj vleštovaná výzdoba (obr. 3: 1, 5, 7, 9). Zaregistrovali sa iba štyri črepy s vleštovanou výzdobou, aj keď sa nedá vylúčiť, že i ďalšie črepy bez výzdoby boli pôvodne súčasťou nádob zdobených touto špecifickou technikou.

Otázkam vleštovanej keramiky sa venuje celý rad štúdií (*Masek 2013*). Podľa novších štúdií je jej prvý výskyt v Karpatskej kotline doložený už pred r. 380 (Sagvár, určite pred r. 375) – (*Horváth 2011*). Mladšia skupina sa produkovala v priebehu celého 5. stor. Na základe známych faktov možno konštatovať, že vleštovaná keramika sa už v závere 4. stor. stáva na pomerne veľkom teritóriu módou mnohých etník (Svébi, Góti, Sarmati a pod.) a jej používanie trvá v priebehu celého 5. stor. (*Horváth 2011; Lázărescu 2011; Masek 2013, 229; Varsik/Kolník 2013, 89*).

AB – Sivá drsná úžitková keramika tvorí z hľadiska absolútneho počtu najväčšiu časť celého súboru (51%). V nej majú najväčší podiel misovité nádoby s pomerne silne von vyhnutým, niekedy až vodorovne vyhnutým, niekedy ostro nasadeným ústím, s prehnutým hrdlom. Okraj je niekedy späť dovnútra a dole zatočený, čím vytvára dojem zhrubnutia. Z hľadiska podielu je približne rovnaké zastúpenie hrncov a mís, aj keď na základe okrajov je presné priradenie ku konkrétnemu tvaru často hypotetické. Výnimočne sa objavujú džbány (2 ks), prípadne časti flašovitých, možno amforovitých nádob. Absolútna väčšina tejto keramiky je nezdobená. Výnimkou je iba miska (obr. 5: 34) a dva fragmenty z tela hrncovitých nádob (obr. 4: 19, 22).

Drsná sivá keramika sa v dobe sťahovania národov vyskytuje často v kombinácii s vleštovanou keramikou (*Tejral 2010, 129*), čo potvrdil aj príklad z Vinodolu.

B - keramika vyrobená vo voľnej ruke – bez hrnčiarskeho kruhu

Aj tento typ keramiky je možné z hľadiska použitého materiálu a technológie výroby rozdeliť na viaceré skupiny – BA, BB, BC, BD. Absolútnu prevahu má skupina BA - mierne zrnitý materiál, štandardne vypálený. Patrí sem 26 ks z celkového počtu 30 identifikovaných nádob. Typy BB, BC, BD reprezentuje spravidla jeden, resp. max dva kusy.

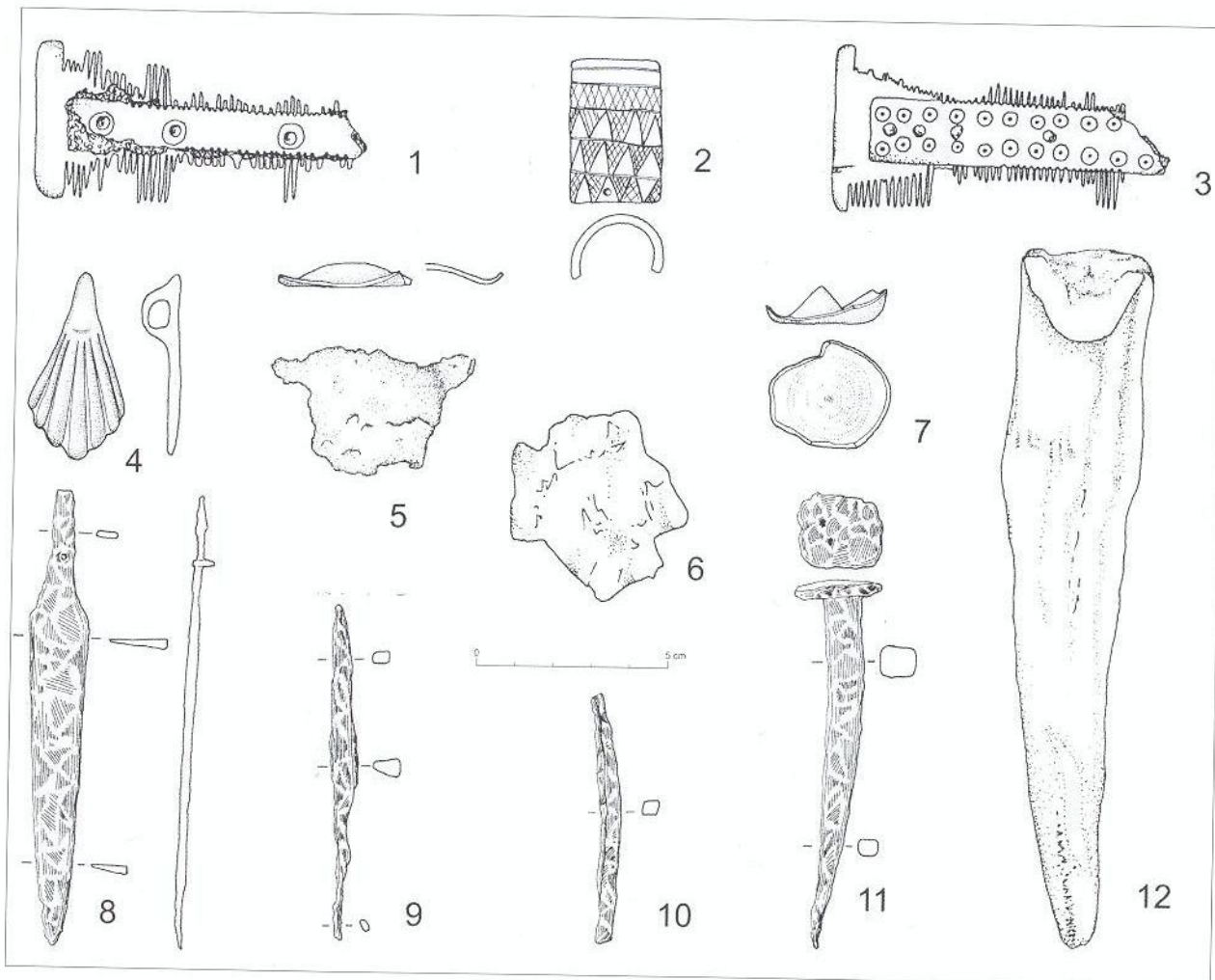

Obr. 11

Z typologického hľadiska tu ide v absolútnej väčšine o hrnce (83%), 15% tvoria misky a v jednom prípade je zastúpená pokrievka (pri nej nemožno vylúčiť, že ide o pravekú prímes do zásypu).

Hrnce majú súdkovitý a zriedkavejšie hruškovitý tvar. Ústie je nezriedkavo veľmi krátke. Výnimočne sa objavuje presekávanie vnútornej hrany, alebo celého okraju.

Predpokladaná výška nádob je najčastejšie 19-25 cm. Výnimočne sa vyskytujú i pomerne malé nádoby (obr. 7: 64). Hrnčovité nádoby majú najčastejšie plynulú esovitú profiláciu s von vyhnutým okrajom. Na keramike sú často veľmi výrazné stopy po ručnom formovaní zvislým, alebo horizontálnym smerom.

Misky sú spravidla (4x) jednoduché kónické a pomerne nízke. Jedna má mierne von vyhnutý okraj. Vyznačujú sa hrubým vzhľadom. Na jednom exemplári vyrobenom z extrémne zrnitého materiálu je náznak uška. V jednom prípade sa vyskytla miska s dovnútra vtiiahnutým ústím.

V skupine v ruke robenej keramiky sa výzdoba objavuje výnimočne. Na kónickej miske je to zvislé hrebeňovanie (obr. 7: 67). Na jednej, pravdepodobne hrncovitej nádobe sa zistil plastický výčnelok v tvare polmesiaca.

Je veľmi pravdepodobné, že tento druh keramiky je z chronologického hľadiska menej priekazný a na rozdiel od na kruhu točenej keramiky podlieha pomalším zmenám. Preto paralely nachádzame od sklonku doby rímskej cez celé 5. stor. Tvarovo podobná keramika pochádza z hrnčiarskych pecí v Drslavicích (Peškař 1988) a zo sídliskových objektov zo Slovenska, Rakúska, Čiech i Moravy - Nitra – Párovské Háje (Pieta/Ruttkay 1997, obr. 5: 14-24; 10: 29, 36), Štúrovo (Beljak 2009), Zlechov (Zeman 2006a; 2006b, 2007b; 2009a; 2009b, obr. 5), Cífer – Pác (Kolník/Varsik 2006; Varsik/Kolník 2009; 2011; 2013), Tesárske Mlyňany (Bielič/Ruttkay 2008) a pod (Frolík/Jílek/Jiřík/Urbanová 2011).

V celej získanej keramickej produkcii zaregistrovanej v obj. 20/CD úplne chýbajú hlboké kónické misky a nevyskytol sa žiaden glazovaný tovar. Plastická výzdoba viac menej absentuje. Výnimkou je iba polmesiacovitá lišta.

Vyhodnotenie

Pri hľadaní časového zaradenia súboru je potrebné zdôrazniť, že existujú iba minimálne styčné prvky s horizontom záveru doby rímskej a začiatku doby sťahovania národov. Ako je uvedené vyššie, výnimočné paralely sú iba v ob-

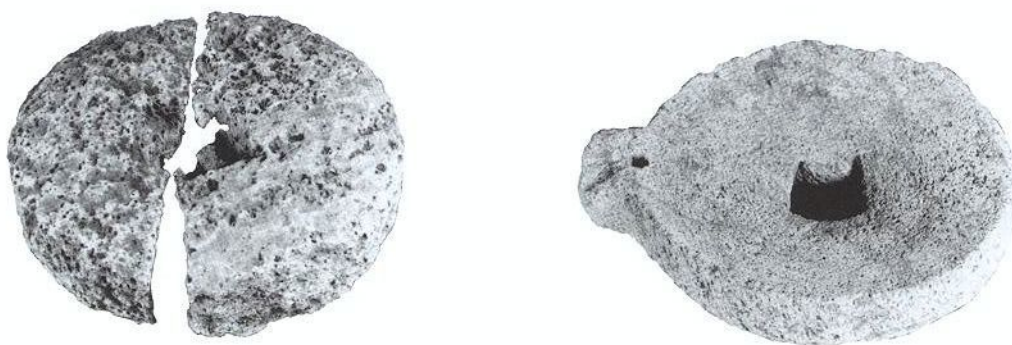

Obr. 12

lasti keramiky vyrobenej bez hrnčiarskeho kruhu, napr. obj. 5 z Tesárskych Mlynian (*Ruttkay/Ruttkayová/Bielich 2013*), objekty z Nitry – Párovských Hájov (*Pieta/Ruttkay 1997*). Pre datovanie je pravdepodobnejšie vhodnejšia keramika vyrobená na hrnčiarskom kruhu. Keramika z objektu 20 C/D nevykazuje temer žiadne styčné body s viacerými súbormi horizontu D1 (napr. *Beljak 2009*). Typologicky sa súbor radí k objektom ako sú Rajhradice datovaným spolu so súborom podobných lokalít do druhej a tretej štvrtiny 5. stor. n. l. (*Přichystal/Vachútová 2006*, 507, 508). Treba zdôrazniť aj výskyt hrnčiarskych pecí na tento typ keramiky v germánskom prostredí na Morave a v Rakúsku (keramika sivá drsná kvalitne vypálená) datovaných do polovice, resp. druhej polovice 5. stor. (Cholina, Mušov, Peigarten, Rajhradice – *Tejral 2011*, 129; *Vachútová 2011*; *Vachútová/Čížmář 1999*; *Szőnyi 1984*; *Tejral 1985*; *1988*). Z toho istého obdobia je i podobná keramika z objektu 8 v Cíferi-Páci (*Cheben/Ruttkay 1997*, obr. 2: 5). Sivá drsná keramika je jedným exemplárom zastúpená aj na neďalekom pohrebisku z doby sťahovania národov v Tesárskych Mlyňanoch – polohe Gočol (*Ruttkay 2003*; *2007*).

Tzv. drobné nálezy získané z objektu nepatria k chronologicky veľmi citlivým predmetom. Trojdielne obojstranné hrebene patria k typickým predstaviteľom doby sťahovania národov, ale ich význam pri časovom zaradení lokality je marginálny. V objekte sa našlo aj niekoľko častí rotačných kamenných žarnovov. Celé exempláre mali vnútorný otvor štvorcový a jeden žarnov bol nedorobený.

Záver

Záverom možno konštatovať, že objekt 20C/D s najväčšou pravdepodobnosťou možno zaradiť približne do druhej tretiny 5. stor. Zaraďuje sa k nateraz malej skupine objektov z tejto fázy doby sťahovania národov na Slovensku. Bez zistenia veľkosti sídliska však z daného objektu nemožno vyvodzovať vážnejšie závery ohľadom osídlenia nadunajského priestoru v priebehu 5. stor. n. l.

LITERATÚRA

- Beljak 2009* – J. Beljak: Osada zo začiatku obdobia sťahovania národov v Štúrove v kontexte osídlenia na dolnom Pohroní. Zbor. SNM 103, Arch. 19, 2009, 227-246.
- Bielich/Ruttkay 2008* – M. Bielich/M. Ruttkay: Záchraný archeologický výskum v Tesárskych Mlyňanoch. AVANS v roku 2006, Nitra 2008, 43, 44.
- Frolík/Jílek/Jiřík/Urbanová 2011* – J. Frolík/J. Jílek/J. Jiřík/K. Urbanová: Sídlište vinařické skupiny z Prahy-Kobylis, Archeologie Barbarů 2010. Hroby a pohřebiště Germánů mezi Labem a Dunajem. Studia Archaeologica Suebica I. Olomouc 2011, 415-451.
- Horváth 2011* – F. Horváth: Bemerkungen zum spätantiken Keramikmaterial aus der Festung von Keszthely-Fenekpuszta –Erste Ergebnisse, 2011. <http://www.archo.mta.hu/hun/munkatars/horvathfriderika/leipzig2.pdf>.
- Cheben/Ruttkay 1997* – I. Cheben/M. Ruttkay: Objekt aus Völkerwanderungszeit in Cífer-Pác. In: Neue Beiträge zur Erforschung der Spätantike im mittleren Donauraum. Brno 1997, 89-98.
- Cheben/Ruttkayová/Ruttkay 1994* – I. Cheben/J. Ruttkayová/M. Ruttkay: Výskumy na trase ropovodu vo Veľkom Cetíne. Štud. Zvesti AÚ SAV 30, 1994, 177-241.
- Kolník/Varsik 2006* – T. Kolník/V. Varsik: Hrnčiarske pece z mladšej doby rímskej v Cíferi-Páci. In: Zbor. SNM 100, Archeológia 16, 2006, 409-432.
- Lăzărescu 2011* – V-A. Lăzărescu: Wheel-made pottery from Sântana de Mureș-Cernjachov Wallachian necropolises. Present state of research and new approaches more. Bonner Beiträge zur Vor- und Frühgeschichtlichen Archäologie. Drehscheibentöpferei im Barbaricum. Technologietransfer und Professionalisierung eines Handwerks am Rande des Römischen Imperiums. Akten der Internationalen Tagung in Bonn vom 11. bis 14. Juni 2009. Bonn 2011, 463-484

- Masek 2013* – Zs. Masek: Die kulturellen Beziehungen der hunnenzeitlichen Eliten im östlichen Mitteldonauegebiet am Beispiel der einglätterverzierten Drehscheibenkeramik. In: M. Hardt/O. Heinrich-Tamáška (Hrsg.): Macht des Goldes, Gold der Macht, Herrschafts- und Jenseitsrepräsentation zwischen Antike und Frühmittelalter im mittleren Donaauraum. Forschungen zu Spätantike und Mittelalter, Band 2, Weinstadt 2013, 229-250.
- Peškař 1988* – I. Peškař: Hrnčířské pece z doby římské na Moravě. Pam. Arch. 79, 1988, 106-169.
- Pieta/Ruttkay 1997* – K. Pieta/M. Ruttkay: Germanische Siedlung aus der 4. und 5. Jh. in Nitra- Párovské Háje und Probleme der Siedlungskontinuität. In: J. Tejral/H. Friesinger/M. Kazanski (eds.): Neue Beiträge zur Erforschung der Spätantike im mittleren Donaauraum. Spisy AÚ AV ČR Brno 8. Brno 1997, 145-163.
- Přichystal/Vachútová 2006* – M. Přichystal/D. Vachútová: Nález hrnčířské pece z doby stěhování národů v Rajhradcích (okr. Brno-venkov). In: E. Droberjar/M. Lutovský (eds): Archeologie barbarů 2005, Sborník příspěvků příspěvků z I. protohistorické konference Kounice, 20.-22. září 2005. Praha 2006, 499-514.
- Ruttkay 1998* – M. Ruttkay: Záchranný výskum v Mojzesove. In AVANS v roku 1996, Nitra 1998, s. 140, 141.
- Ruttkay 2003* – M. Ruttkay: Pohrebisko z doby sťahovania národov v Tesárske Mlyňanoch. AVANS v roku 2002. Nitra 2003, 112, 113.
- Ruttkay 2007* – M. Ruttkay: Das völkerwanderungszeitliche Gräberfeld in Tesárske Mlyňany, Bez. Zlaté Moravce. In J. Tejral (ed.): Barbaren im Wandel: Beiträge zur Kultur- und Identitätsumbildung in der Völkerwanderungszeit. Brno 2007, 321-338.
- Ruttkay/Ruttkayová 1996* – M. Ruttkay/J. Ruttkayová: Záchranné výskumy vo Veľkom Cetíne. In AVANS v roku 1996, Nitra 1998, 141-143.
- Ruttkay/Ruttkayová 1998* – M. Ruttkay/J. Ruttkayová: Záchranný výskum vo Vinodole. AVANS v roku 1996, Nitra 1998, s. 143, 144.
- Ruttkay/Ruttkayová/Bielich 2013* – M. Ruttkay/J. Ruttkayová/M. Bielich: Sídliskový objekt z prelomu doby rímskej a sťahovania národov v Tesárske Mlyňanoch. Zbor. SNM 107, Arch. 23, - toto číslo
- Szönyi 1984* – E. T. Szönyi: Die Keramik des 4. und 5. Jahrhunderts n. Chr. aus Arrabona, Arch. Austriaca 68, 1984, 345-350.
- Tejral 1985* – J. Tejral: Spätromische und völkerwanderungszeitliche Drehscheibenkeramik in Mähren. Arch. Austriaca 69, 1985, 105-145.
- Tejral 1988* – J. Tejral: Zur Chronologie der frühen Völkerwanderungszeit im mittleren Donaauraum. Arch. Austriaca 72, 1988, 223-304.
- Tejral 2010* – J. Tejral: Cultural or ethnic changes? Continuity and discontinuity on the Middle Danube ca A.D. 500. In: V. Ivanišević/M. Kazanski (Edts.): The Pontic-Danubian Realm in the Period of the Great Migration, Paris – Beograd 2010, 115-188.
- Tejral 2012* – J. Tejral: Cultural or ethnic changes? In The Pontic-Danubian Realm in the Period of the Great Migration. Paris – Beograd 2012, 183.
- Turčan 2006* – V. Turčan: Hrnčíarska pec zo Skalice, poloha Trávniky. Zbor. SNM 100, Arch. 16, 433-436.
- Vachútová 2011* – D. Vachútová: Drehscheibenkeramik aus Jiřkovice und anderen Fundplätzen in Mähren. Der Forschungstand. Drehscheibentöpferei im Barbaricum. Vor- und Frühgeschichtliche Archäologie Rheinische Friedrich-Wilhelms-Universität. Bonn 2011, 309-214.
- Varsik/Kolník 2009* – V. Varsik/T. Kolník: Objekty zo začiatocnej fázy doby sťahovania národov v Cíferi-Páci. In Zbor. SNM 103, Arch. 19, 2009, 257-270.
- Varsik/Kolník 2011* – V. Varsik/T. Kolník: Die spätromische Töpferei von Cífer-Pác, Westslowakei. In Drehscheibentöpferei im Barbaricum. Vor- und Frühgeschichtliche Archäologie Rheinische Friedrich-Wilhelms-Universität, Bonn 2011, 333-354.
- Varsik/Kolník 2013* – V. Varsik/T. Kolník: Cífer-Pác – Neue Erkenntnisse zur spätantiken quadischen Elitenresidenz. In: M. Hardt/O. Heinrich-Tamáška (Hrsg.): Macht des Goldes, Gold der Macht, Herrschafts- und Jenseitsrepräsentation zwischen Antike und Frühmittelalter im mittleren Donaauraum. Forschungen zu Spätantike und Mittelalter, Band 2, Weinstadt 2013, 71-90.
- Zeman 2006a* – T. Zeman: Na kruhu točená keramika ze Zlechova. Zbor. SNM 100, Arch. 16, 437-443.
- Zeman 2006b* – T. Zeman: Sídlíště z pozdní doby římské ve Zlechově. Stav zpracování, východiska a cíle projektu. In: E. Droberjar/M. Lutovský (eds): Archeologie barbarů 2005. Sborník příspěvků příspěvků z I. protohistorické konference Kounice, 20.-22. září 2005. Praha 2006, 451-469.
- Zeman 2007a* – T. Zeman: Východomoravská periferie na prahu stěhování národů. In: E. Droberjar/O. Chvojka (edd.): Archeologie barbarů 2006. Příspěvky z II. protohistorické konference České Budějovice, 21-24.11.2006. Archeologické výzkumy v jižních Čechách, Supplementum 3, sv. II. České Budějovice 2007, 513-534.

- Zeman 2007b* – T. Zeman: Zur Chronologie der Siedlung Zlechov. *Přehled Výskumů* 48 (2006), 2007, 105-118.
- Zeman 2009a* – T. Zeman: Nové germánské sídliště v Modré u Velehradu. In: *Zbor. SNM 103, Archeológia* 19, 271-282
- Zeman 2009b* – T. Zeman: Archeologické datování kontra archeologická data na příkladu vybraných objektů ze sídliště ve Zlechově. In: *Zbor. SNM 103 Arch.* 19, 2009, 283-294.

EINE RETTUNGSGRABUNG IN VINODOL

MATEJ RUTTKAY – JAROSLAVA RUTTKAYOVÁ

Im April und Oktober – Dezember 1996 untersuchte man in Vinodol, Ortsteil Horný Vinodol einen völkerwanderungszeitlichen Befund (20C/D). In dem Beitrag wird die primäre Analyse präsentiert. In der Zukunft wird der Befund sicherlich ausführlichen Analysen unterzogen werden, einschließlich der Materialexpertisen und einer eingehenden statistischen Auswertung. Die vorliegenden Zahlen repräsentieren das Ergebnis der Analyse von ausgewählten Funden.

Der untersuchte Befund ist eine Grube (Vorratsgrube?), die nach dem Verlust ihrer ursprünglichen Funktion als Abfallgrube verwendet wurde. Beinahe alle Verfüllungsschichten enthielten relativ ausgeprägtes Fundmaterial – Keramik, Knochengegenstände (beidseitige Dreilagenkämme und eine verzierte Hülse), Eisengegenstände (z. B. ein Messer), Mahlstein, Eisenmesser, Hüttenlehm, Tierknochen usw.

Die Keramik kann man hinsichtlich der Herstellungstechnologie und des angewandten Materials in zwei Hauptgruppen aufteilen, die dann noch weiter unterteilt werden – handgeformte Keramik (vor allem einfache Töpfe) und graue oder hellbraune Drehscheibengefäße (meistens Schüsseln und Krüge – vereinzelt mit eingeglätteter Verzierung).

Im Rahmen der handgeformten Keramik dominieren (83 %) topfartige Gefäße. Außer tonnenförmigen Exemplaren erscheinen hier auch birnenförmige Töpfe mit größter Bauchweite im unteren Drittel der Gefäßhöhe. Eine deutlich kleinere Gruppe repräsentieren relativ grobe konische Schüsseln (15 %).

Es ist sehr wahrscheinlich, dass die handgeformte Keramik aus chronologischer Sicht weniger beweiskräftig ist und im Unterschied zur Drehscheibenkeramik langsameren Veränderungen unterliegt. Deswegen finden wir Parallelen vom Ende der römischen Kaiserzeit über das ganze 5. Jahrhundert. In der Gruppe der handgeformten Keramik erscheint Verzierung nur selten. An einer konischen Schüssel ist es vertikale Kammstrichverzierung. An einem topfartigen Gefäß erfasste man eine halbmondförmige plastische Knubbe.

Im Rahmen der Drehscheibenkeramik kann man anhand der Morphologie drei keramische Hauptgruppen unterscheiden: topfartige Gefäße, Schüsseln und Krüge, bzw. flaschenartige Gefäße. Bei dieser Gliederung ist es zu betonen, dass viele der Scherben aus Objektivgründen (Fragmentierung) keinem konkreten Gefäßtyp zugeordnet sein können.

Hinsichtlich der Herstellungstechnologie handelt es sich um zwei Haupttypen der Drehscheibenkeramik – feingeschlammte glatte Ware und graue hartgebrannte, oft dünnwandige Ware (die Wandstärke ab 2,5 mm) mit deutlich grobsandig rauer oder fein rauer Oberfläche – in der Literatur als raue Gebrauchskeramik bezeichnet. Topfartige Gefäße sind meistens tonnenförmig mit relativ deutlich, manchmal sogar horizontal ausbiegendem Rand. Im Hinblick auf den Anteil registrieren wir die ungefähr gleiche Vertretung von Töpfen und Schüsseln. Ausnahmsweise erscheinen auch Krüge (2 St.), bzw. Teile von flaschenartigen Gefäßen. Die absolute Mehrzahl dieser Keramik ist unverziert.

Die zweite, viel kleinere Gruppe von Drehscheibenkeramik umfasst Gefäße aus feingeschlammtem Ton mit glattem Bruch und glatter Oberfläche, gut gebrannt, braun- bis schwarzfarbig. Finden kann man fast ausschließlich Schüsseln und Krüge, bzw. flaschenartige Gefäße. Gerade bei diesem Typ kommt auch eingeglättete Verzierung vor.

Den Befund 20C/D kann man höchstwahrscheinlich ungefähr ins zweite Drittel des 5. Jahrhunderts einordnen. Er gehört zu einer vorerst kleinen Gruppe von Befunden aus dieser Phase der Völkerwanderungszeit in der Slowakei. Ohne die Gesamtfläche der Siedlung festzustellen kann man jedoch aus dem behandelten Befund keine weitreichenderen Schlüsse hinsichtlich der Besiedlung der Gebiete nördlich der Donau im Laufe des 5. Jahrhunderts ziehen.

(Preklad Jana Kličová)

PhDr. Matej Ruttkay, CSc.
Akademická 969/2
949 01 Nitra-Chrenová
matej.ruttkay@savba.sk

PhDr. Jaroslava Ruttkayová
Ponitrianske múzeum
Štefánikova trieda 1, 949 01 Nitra
jaroslava.ruttkayova@centrum.sk